

# Panasonic®

## Color Television Operating Instructions

CT-27SF37    CT-32SF37    CT-36SF37

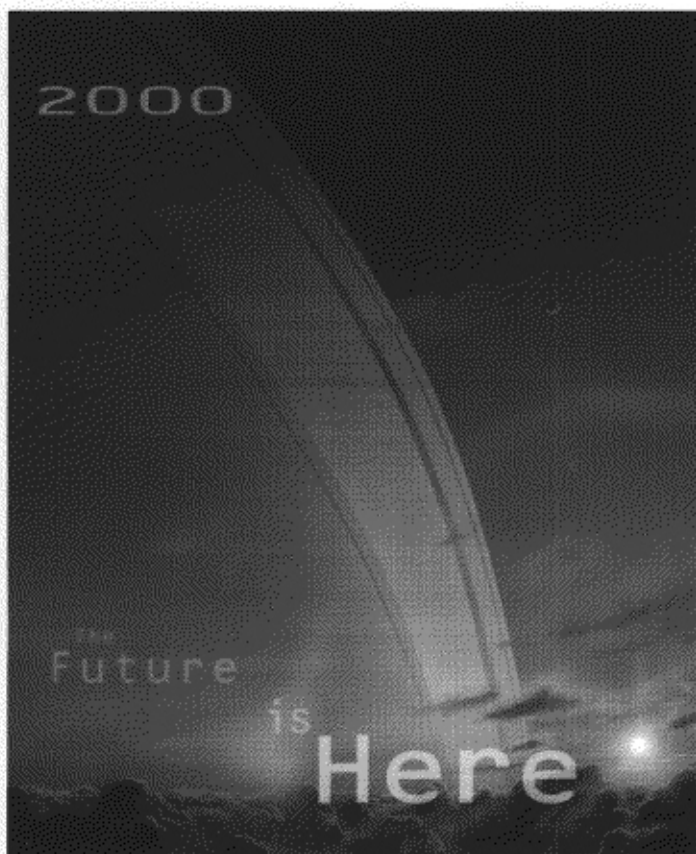

For assistance, please call: 1-800-211-PANA (7262) or  
send e-mail to: [consumerproducts@panasonic.com](mailto:consumerproducts@panasonic.com)

TQB2AA0336    00225  
PRINTED IN MEXICO



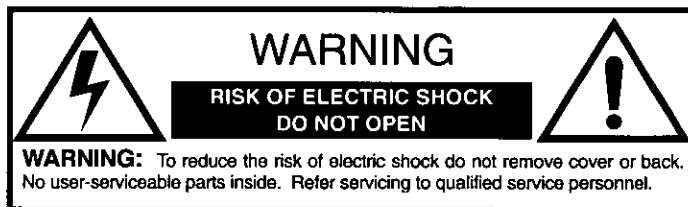

The lightning flash with arrow head within a triangle is intended to tell the user that parts inside the product are a risk of electric shock to persons.



The exclamation point within a triangle is intended to tell the user that important operating and servicing instructions are in the papers with the appliance.

**WARNING:** To prevent fire or shock hazard, do not expose this appliance to rain or moisture.

Certain audio features of this product manufacture under a license from Desper Products, Inc. Spatializer® and the circle-in-square device and trademarks owned by Desper Products, Inc. Spatializer U.S. Patents are: 4,308,423; 4,355,203 and 5,412,731.

**Table of Contents**

**Congratulations .....3**  
Customer Record .....3  
Care and Cleaning .....3  
Specifications .....3

**Installation .....4**  
Television Location.....4  
Optional Cable Connections.....4  
AC Power Supply Cord .....4  
Cable / Antenna Connection .....4  
Optional Equipment Connections  
(CT-32SF37 and CT-36SF37).....5  
Home Theater Connection (CT-32SF37 and CT-36SF37) .....9  
Optional Equipment Connections (CT-27SF37).....10

**Picture In Picture (PIP) Operation  
(CT-32SF37 and CT-36SF37).....11**

**Picture In Picture (PIP) Operation  
(CT-27SF37) .....12**

**Roller Guide Menu™ .....14**  
Basic Navigation.....14  
Remote Control Guide.....14

**Roller Guide Menu Chart.....15**

**Special Features .....18**  
Menu Languages.....18  
Prog Chan (Program Channels).....18  
Closed Captioning .....19  
Sleep Timer .....20  
Timer 1 and Timer 2 .....20  
Picture Adjustments .....21  
Dolby Center Mode & Fixed Audio Out  
(CT-32SF37 and CT-36SF37).....21  
Favorite Channels and Captions .....22  
Lock.....23

**Digital TV - Set-Top (DTV-STB) Connection.....24**

**Glossary .....25**

**Frequently Asked Questions About Digital TV ....26**

**Troubleshooting Chart .....27**

**Read these instructions completely before operating television.**

**Contents are subject to change without notice or obligation.**

Copyright 2000 by Matsushita Electric Corporation of America. All rights reserved.  
Unauthorized copying and distribution is a violation of law.

## **Congratulations**

Your new SUPERFLAT™ system television has state-of-the-art picture quality and an innovative Dome sound system. It has a compact elegant styling designed to give you many years of enjoyment. It was thoroughly tested and tuned at the factory for best performance.

### **Customer Record**

The model and serial number of this product are located on the back of the television. You should note the model and serial number in the space provided and retain as a permanent record of your purchase. This will aid in identification in the event of theft or loss. Product registration for U.S. customers is available at [www.prodreg.com/panasonic](http://www.prodreg.com/panasonic).

Model Number

Serial Number

### **Care and Cleaning**

#### **Screen (Turn TV Off)**

- Use a mild soap solution or window cleaner with a soft clean cloth. **DO NOT USE ABRASIVE CLEANERS.**
- Avoid excessive moisture and wipe dry.

*Note:* Do not spray any type of cleaning fluid directly on the screen.

#### **Cabinet and Remote Control**

- For cabinets and remote control, use a soft cloth dampened with water or a mild detergent solution. Avoid excessive moisture and wipe dry.
- Do not use benzene, thinner or other petroleum based products.

### **Specifications**

<b>Power Source</b> CT-27SF37 (2.3A) CT-32SF37 (2.4A) CT-36SF37 (2.5A)	120V AC, 60Hz
<b>Channel Capability - 181</b>	VHF-12; UHF-56; Cable-125
<b>Video Input Jacks</b>	1Vp-p, 75 Ohm, Phono Jack Type
<b>Audio Input Jacks</b>	500mV RMS 47K Ohm
<b>Video Output Jack</b> (some models)	1Vp-p, 75 Ohm, Phono Jack Type
<b>Audio Output Jacks</b>	0-2.0V RMS 4.7K Ohm
<b>Component Input</b>	75 Ohm, Phono Jack Type
<b>S-Video Input Jacks</b>	S-Video (Y-C) Connector

Specifications are subject to change without notice or obligation.

# INSTALLATION

## Installation

### Television Location

This unit is intended to be used as part of an entertainment center. Consult your dealer for available options.

- Avoid excessive sunlight or bright lights, including reflections.
- Keep away from excessive heat or moisture. Inadequate ventilation may cause internal component failure.
- Fluorescent lighting may reduce remote control transmitting range.
- Keep away from magnetic equipment, including motors, fans and external speakers.

### Optional Cable Connections

Shielded audio and video cables should be used between components. For best results:

- Use 75-ohm coaxial shielded cables.
- Use appropriate input and output connectors that match your component connectors.
- Avoid long cables to minimize interference.

### AC Power Supply Cord

**CAUTION:** TO PREVENT ELECTRIC SHOCK MATCH WIDE BLADE OF PLUG TO WIDE SLOT OF AC OUTLET AND FULLY INSERT. DO NOT USE A PLUG WITH A RECEPTACLE OR OTHER OUTLET UNLESS THE BLADE CAN BE FULLY INSERTED TO PREVENT BLADE EXPOSURE. FOR SOME MODELS THAT ARE NON-POLARIZED, THE USE OF AN AC ADAPTOR CONNECTOR MAY BE NECESSARY.



Polarized plug



Non-Polarized plug

### Cable / Antenna Connection

For proper reception, either a cable or antenna connection is required.

#### Cable Connection

Connect the cable supplied by your local cable company to ANT or ANT1 connection on back of television. Select cable mode and ANT1 (some models) in SET UP menu under Prog Chan (Program Channels).

**Note:** A cable converter box may be required for proper reception. Check with your local cable company for compatibility requirements.

Incoming Cable from Cable Company



75 Ohm VHF/UHF on back of TV

#### Antenna Connection

- For proper reception of VHF/UHF channels, an external antenna is required. For best reception, an outdoor antenna is recommended.
- Connect home antenna to ANT or ANT1 connection on back of television. Select TV mode and ANT1 (some models) in the SET UP menu under Prog Chan.

Incoming Cable from Home Antenna

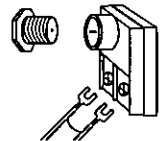

#### Cable Preset

Cable Mode is preset at the factory. Antenna users must change to TV mode and select ANT1 (some models) in the Set Up Menu under Prog Chan.

**Optional Equipment Connections (CT-32SF37 and CT-36SF37)**

**VCR Connection (CT-32SF37 and CT-36SF37)**

Follow this diagram when connecting your television to a VCR only.

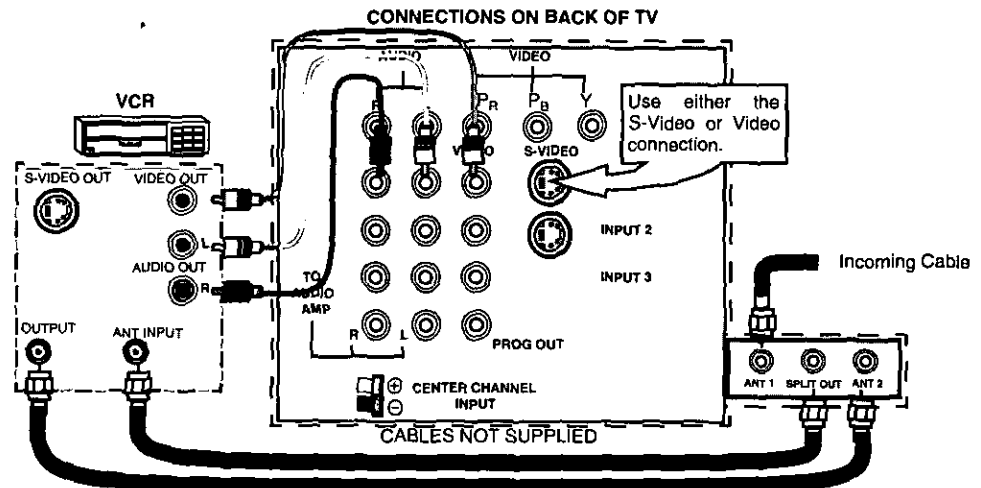

**Note:** The remote control must be programmed with supplied codes to operate the VCR. See *Programming the Remote Control in the Remote Control Quick Reference Guide.*

**Viewing a television program**

**Procedure**

1. Select ANT1 in the SET UP menu under Prog Chan (Program Channels).
2. Tune the television to the television program you want to view.

**Viewing a video**

**Procedure**

- Option A
  1. Select ANT1 in the SET UP menu under Prog Chan.
  2. Press the **TV/VIDEO** button on the remote control to select the video input (VIDEO 1, VIDEO 2, etc.) connected to your VCR.
  3. Begin the video.
- Option B
  1. Select ANT2 in the SET UP menu under Prog Chan.
  2. Tune the television to Channel 3 or 4, depending on your VCR.
  3. Begin the video.

**Recording a television program**

**Procedure**

- Option A (Recording and viewing the same program)
  1. Select ANT2 in the SET UP menu under Prog Chan.
  2. Tune the television to Channel 3 or 4, depending on your VCR.
  3. Using the VCR, tune to the television program you want to record.
  4. Begin recording.
- Option B (Recording one program while viewing another program)
  1. Select ANT1 in the SET UP menu under Prog Chan.
  2. Press the **TV/VIDEO** button on the remote control to select the video input (VIDEO 1, VIDEO 2, etc.) connected to your VCR.
  3. Using the VCR, tune to the television program you want to record.
  4. Begin recording.
  5. Press the **TV/VIDEO** button on the remote control to switch back to TV mode.
  6. Tune the television to the television program you want to view.

**Cable Box Connection (CT-32SF37 and CT-36SF37)**

Follow this diagram when connecting your television to a cable box only.

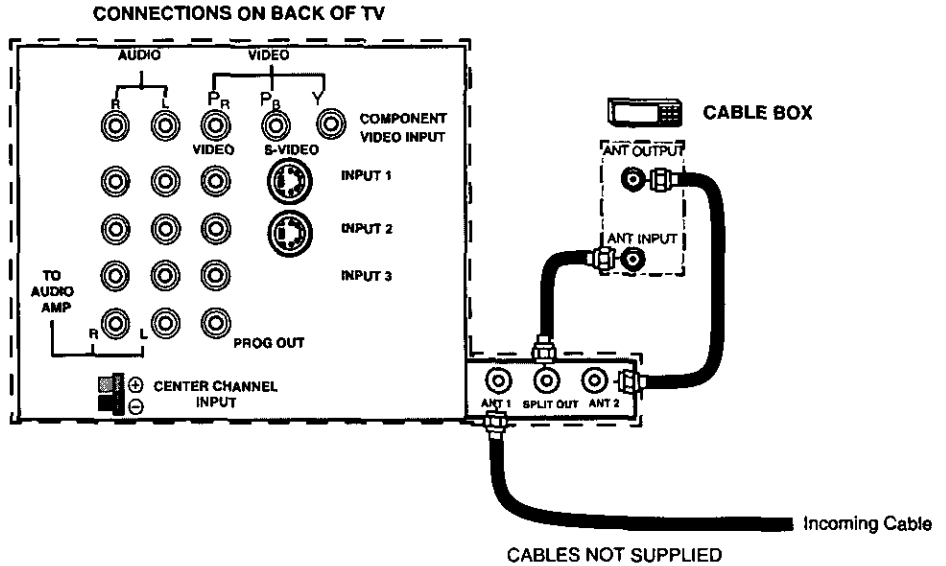

**Note:** The remote control must be programmed with supplied codes to operate the cable box. See Programming the Remote Control in the *Remote Control Quick Reference Guide*.

**Viewing a premium (scrambled) cable channel**

**Procedure**

1. Select ANT2 in the SET UP menu under Prog Chan (Program Channels).
2. Tune the television to Channel 3.
3. Using the cable box, tune to the premium cable channel you want to view.

**Note:** To use special features such as Favorite Channels and Channel Captions (see Special Features section for more information), ANT1 must be selected in the SET UP menu under Prog Chan.



**VCR and Cable Box Connection (CT-32SF37 and CT-36SF37)**

Follow this diagram when connecting your television to both a VCR and a cable box.

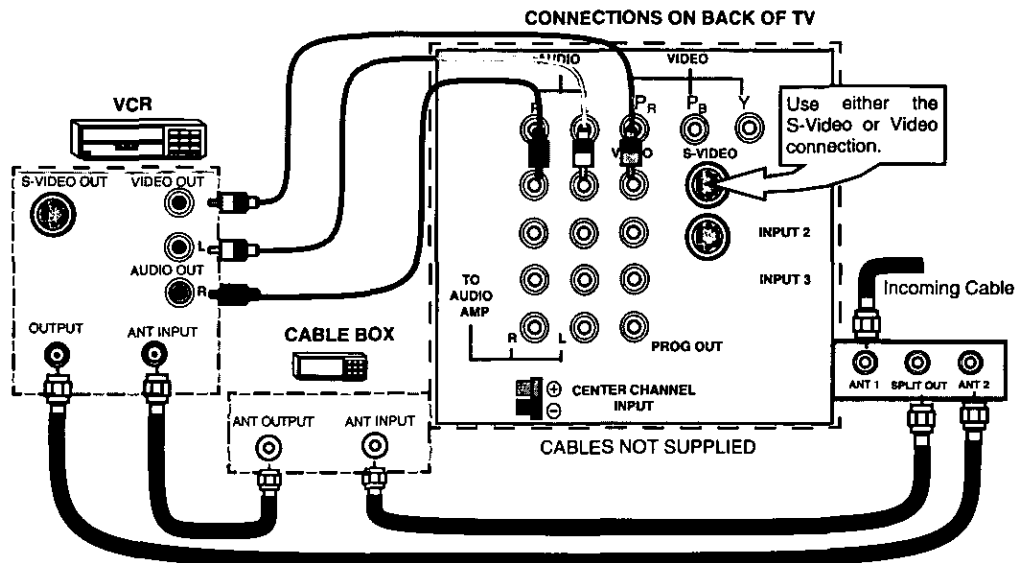

**Note:** The remote control must be programmed with supplied codes to operate the VCR and cable box. See Programming the Remote Control in the **Remote Control Quick Reference Guide**.

**Viewing a premium (scrambled) cable channel**

**Procedure**

1. Select ANT2 in the SET UP menu under Prog Chan (Program Channels).
2. Tune the television to Channel 3.
3. Using the cable box, tune to the premium cable channel you want to view.

**Note:** To use special features such as Favorite Channels and Channel Captions (see Special Features section for more information), ANT1 must be selected in the SET UP menu under Prog Chan.

**Recording a premium (scrambled) cable channel**

**Procedure**

1. Select ANT2 in the SET UP menu under Prog Chan.
2. Press the **TV/VIDEO** button on the remote control to select the video input (VIDEO 1, VIDEO 2, etc.) connected to your VCR.
3. Turn the VCR ON.
4. Tune the VCR to Channel 3 or 4, depending on the switch setting on the back of VCR.
5. Using your cable box, tune to the premium cable channel you want to record.
6. Begin recording.

**Note:** To view a different channel while recording:

- Select ANT1 in the SET UP menu under Prog Chan.
- Press the **TV/VIDEO** button on the remote control to TV mode.
- Tune the television to a television program (except another premium cable channel).

### Additional Equipment Connections (CT-32SF37 and CT-36SF37)

Push to open the front panel of the television to use the Audio/Video input jacks for optional equipment. Press the **TV/VIDEO** button to select VIDEO 4 input mode.



A second VCR, a video disc player, video game equipment and DSS equipment can also be connected to the video inputs. See the optional equipment manual for details.

#### Procedure

1. Connect equipment to rear or front Audio/Video input jacks.
2. Select the corresponding video input by pressing **TV/VIDEO** button.
3. Operate optional equipment as instructed in equipment manual.

**Note:** *The S-VIDEO connection provides higher quality picture. It overrides other VIDEO connections. Use INPUT 1, AUDIO R and L with S-VIDEO connection.*

### Amplifier Connection (TO AUDIO AMP)

To listen through a separate stereo system, connect an external audio amplifier TO AUDIO AMP inputs on back of television.

**Note:** *TO AUDIO AMP terminals cannot be connected directly to external speakers.*

#### Audio Adjustments

1. Select **SPEAKERS ON** located in the onscreen **AUDIO** menu.
2. Set amplifier volume to minimum.
3. Adjust television volume to desired level.
4. Adjust amplifier volume to match the television.
5. Select **SPEAKERS OFF & VARIABLE AUDIO OUT** from **AUDIO** menu.
6. Volume, mute, bass, treble and balance are now controlled through the television.

**Note:** *Select **SPEAKERS OFF & FIXED AUDIO OUT** to control audio functions through the external amplifier.*

### Program Out Connection (PROG OUT) (CT-32SF37 and CT-36SF37)

To use the television audio and video with optional equipment, connect the PROG OUT and TO AUDIO AMP connections on the back of the television.

#### Procedure

1. Connect optional equipment to PROG OUT and TO AUDIO AMP terminals.
2. PROG OUT terminal display is the same as on screen display.
3. See optional equipment manual for further instructions for recording and monitoring.

# Home Theater Connection (CT-32SF37 and CT-36SF37)

Your television's internal speakers can be connected as the center channel for a surround sound home theater system. Connect a surround sound amplifier (center channel speaker output) to CENTER CHANNEL INPUT on the back of the television, as shown. DOLBY® CENTER MODE & FIXED AUDIO OUT must be selected in the AUDIO Roller Guide Menu™\*\* under SPEAKERS.

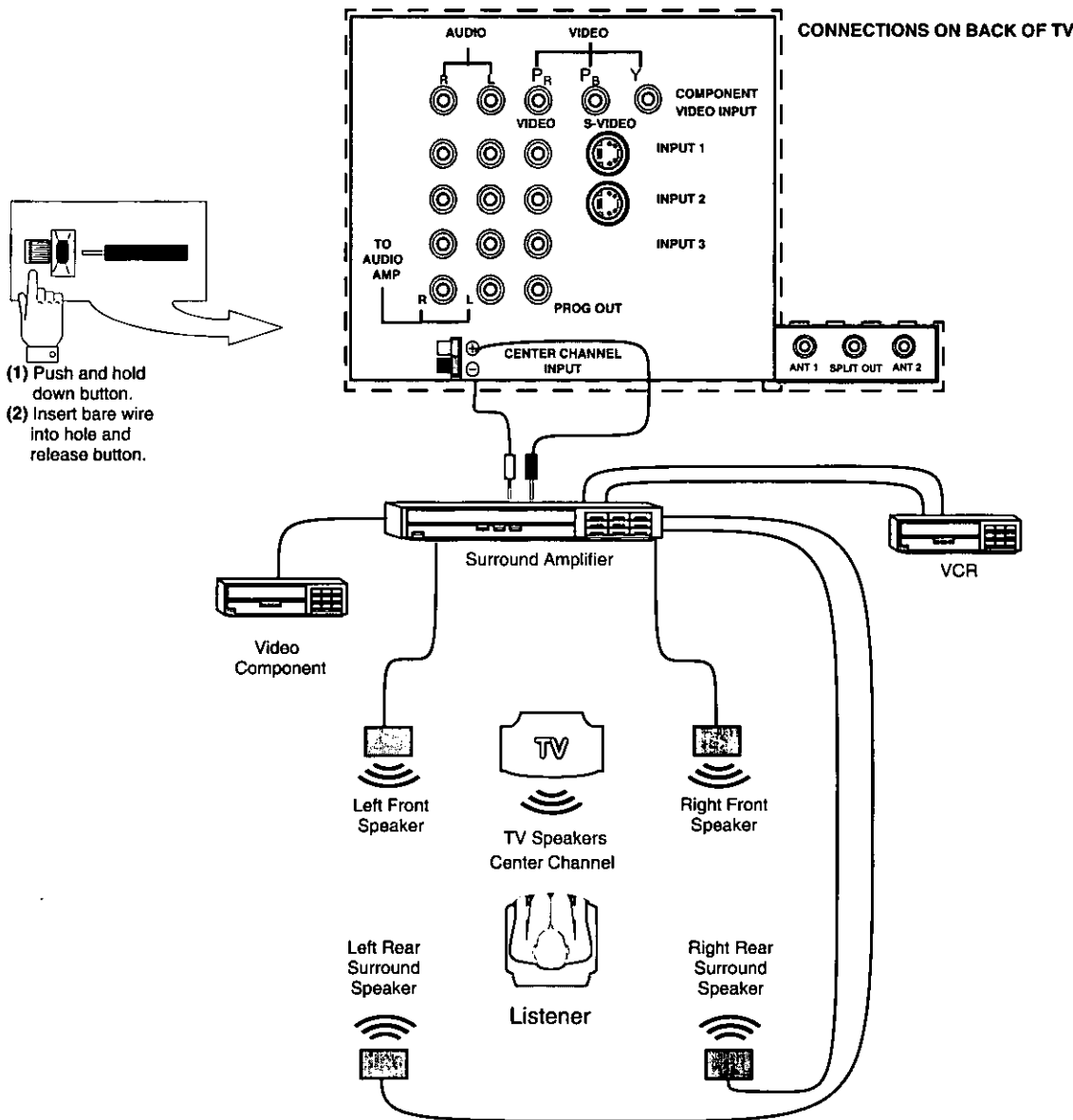

\*Manufactured under license from Dolby Laboratories. "Dolby", "AC-3", "Pro Logic" and the double-D symbol are trademarks of Dolby Laboratories.

\*\*US Patent Pending

## Optional Equipment Connections (CT-27SF37)

### VCR Connection

VCRs, video disc players, video game equipment, and DSS equipment can also be connected to the video inputs. See the optional equipment manual for details.

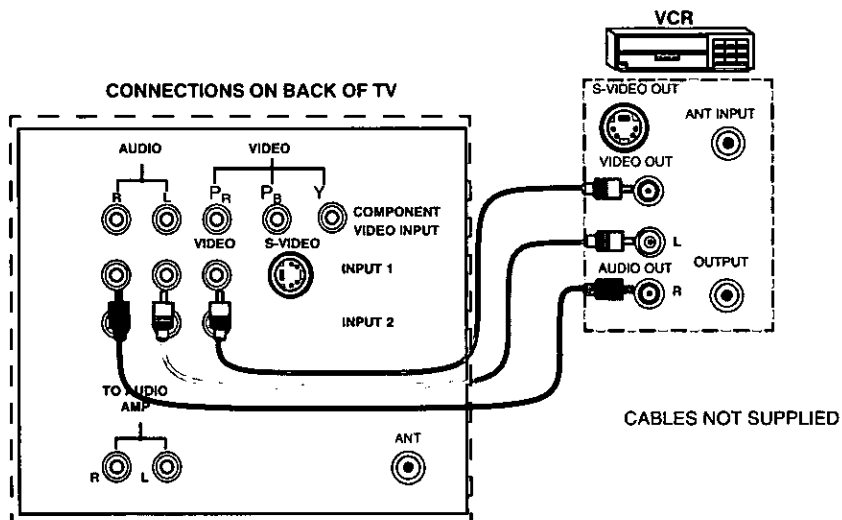

### Procedure

1. Connect equipment as shown to front or rear Audio/Video input jacks.
2. Select the Video mode by pressing **TV/VIDEO** button.
3. Operate optional equipment as instructed in equipment manual.

### Amplifier Connection (TO AUDIO AMP)

To listen through a separate stereo system, connect an external audio amplifier TO AUDIO AMP inputs on back of television.

**Note:** TO AUDIO AMP terminals cannot be connected directly to external speakers.

### Audio Adjustments

1. Select **SPEAKERS ON** located in the onscreen **AUDIO** menu.
2. Set amplifier volume to minimum.
3. Adjust television volume to desired level.
4. Adjust amplifier volume to match the television.
5. Select **SPEAKERS OFF & VARIABLE AUDIO OUT** from **AUDIO** menu.
6. Volume, mute, bass, treble and balance are now controlled through the television.

**Note:** Select **SPEAKERS OFF & FIXED AUDIO OUT** to control audio functions through the external amplifier.

## **Picture in Picture (PIP) Operation (CT-32SF37 and CT-32SF37)**

This television includes a two-tuner Picture In Picture (PIP) feature. This allows you to watch two (2) live broadcasts at the same time with or without an external video source such as a VCR, cable box, etc.

### **Basic PIP Operation**

#### **Procedure**

Press the **PIP** button on the remote control to display the *PIP* frame onscreen.

**Note:** *The audio is from the Main Picture only.*

1. Choose channels for the *PIP* frame by pressing the remote control **PIP CHANNEL** up/down buttons.
2. Choose channels for the *Main Picture* by pressing the remote control **CH** up/down buttons or by using the numeric keypad.

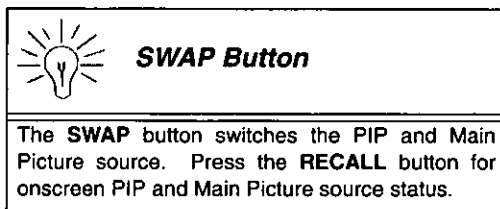

### **PIP Operation with a Cable Box**

#### **Procedure**

- To view premium (scrambled) cable channels through your cable box in the *Main Picture*:

**Note:** *Use this procedure if you want to watch premium cable channels in the Main Picture while viewing a television program or video in the PIP frame.*

1. Select ANT2 in the SET UP menu under Prog Chan (Program Channels).
2. Tune television to Channel 3.
3. Press the **PIP** button on the remote control to display the *PIP* frame onscreen.

**Note:** *The audio is from the Main Picture only.*

4. Verify the cable box is ON.
5. Choose channels for the *Main Picture* by tuning the cable box.
6. Choose channels for the *PIP* frame by pressing the **TV** button on the remote control and using the **PIP CHANNEL** up/down buttons.

**Note:** *Swap is not available when using the cable box to tune channels. If your cable box has a video output, it can be connected to the television to allow you to use all PIP functions. See the equipment manual for more information. (Tune the PIP to the video input connected to the cable box).*

## PICTURE IN PICTURE (PIP) OPERATION (CT-27SF37)

### Picture In Picture (PIP) Operation (CT-27SF37)

#### With / Without A VCR And Cable Box

This television includes a two tuner Picture In Picture (PIP) feature. This allows watching two (2) live broadcasts at the same time without or with an external video source (VCR).

#### Without A VCR (External Video Source)

##### Procedure

- Connect incoming cable to antenna (ANT) input on back of TV.
- Press the **PIP** button on the Remote Control to display the PIP frame.

**Note:** The audio is for the Main Picture, only.

- Choose channels for the *PIP* frame by pressing the Remote Control **PIP CHANNEL** up/down buttons.
- Choose channels for the *Main Picture* by pressing the Remote Control **CH** up/down buttons or by using the numeric keypad.

#### With A VCR (External Video Source) And Cable Box

Connect your television to a VCR and Cable Box, as shown..

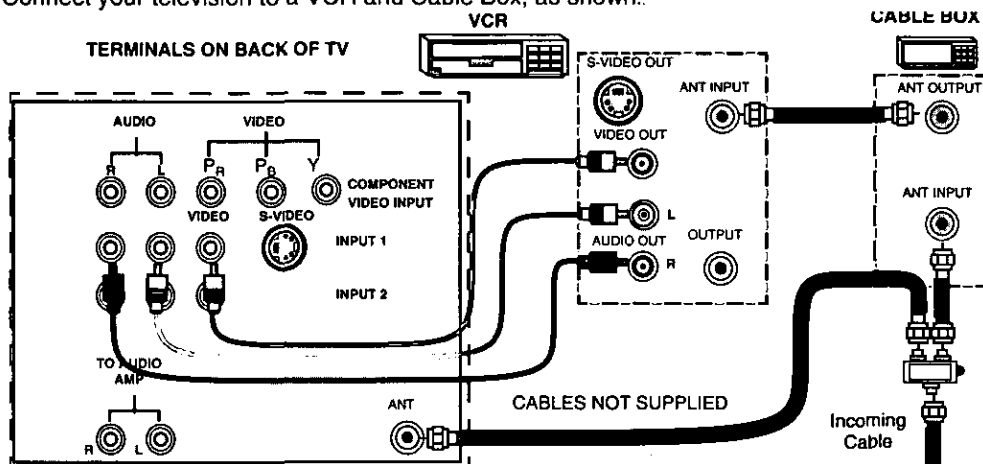

**Note:** The Remote Control must be programmed with supplied codes to operate the VCR and Cable Box. See Programming the Remote Control in the **Remote Control Quick Reference Guide**.

##### Procedure

Press the **PIP** button on the Remote Control to display the PIP frame.

**Note:** The audio is from the Main Picture only.

To view scrambled channels through your Cable Box in the PIP frame:

- Press the **TV/VIDEO** button on the Remote Control to select the same video input to which your cable box is connected.
- Verify the **CABLE BOX** and **VCR** are **ON** and the **VCR** tuned to channel 3.
- Choose channels for the *PIP* frame by pressing the **CBL** button on the Remote Control and using the numeric keypad or **PIP CHANNEL** up/down buttons.
- Choose channels for the *Main Picture* by pressing the **TV** button on the Remote Control and using the numeric keypad or **CH** up/down buttons.

**Note:** The **SWAP** button switches the on screen PIP and Main Picture source. Press the **RECALL** button for PIP and Main Picture source status.

**Picture In Picture (PIP) Operation Cont. (CT-27SF37)**

**With a VCR - No Cable Box**

This television includes a two tuner Picture In Picture (PIP) feature. This allows watching two (2) live broadcasts at the same time without or with an external video source (VCR).

Connect your television to a VCR, as shown.

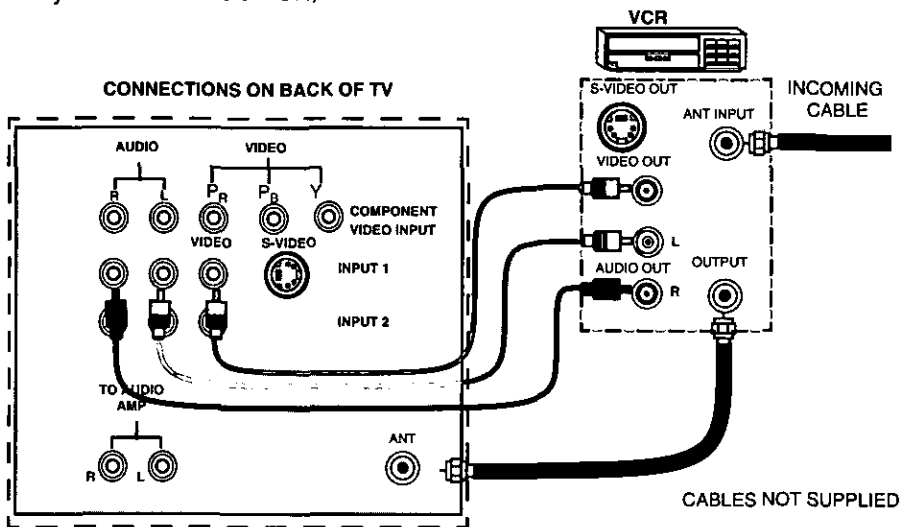

**Note:** The Remote Control must be programmed with the supplied codes to operate the VCR. See Programming the Remote Control in the Remote Control Quick Reference Guide.

**Procedure**

Press the **PIP** button on the Remote Control to display the PIP frame on screen.

**Note:** The audio is from the Main Picture only.

To view an external video source in the PIP frame:

- Press the **TV/VIDEO** button on the Remote Control to select the same video input to which your **VCR** is connected.
- Verify the VCR is on.
- Choose channels for the *Main Picture* by pressing the **TV** button on the Remote Control and using the numeric keypad or **CH** up/down button.
- Choose channels for the *PIP frame* by pressing the **TV** button on the Remote Control and using the **PIP Channel** up/down buttons.

**SWAP and RECALL Buttons**

---

The **SWAP** button switches the PIP and Main Picture source. Press the **RECALL** button for on screen PIP and Main Picture source status.

# Panasonic

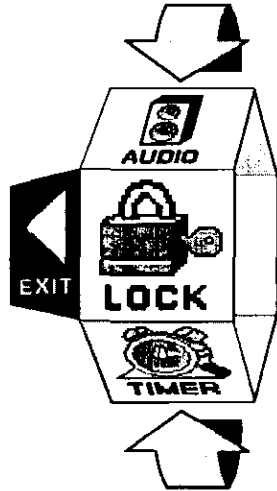

## ROLLER GUIDE MENU SELECTIONS

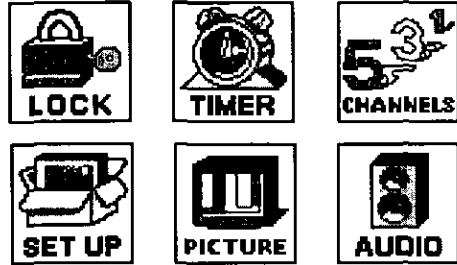

**▲▼ FOR MORE FEATURES  
PRESS ACTION TO SELECT**

## Basic Navigation

### Procedure

- ❑ Press the **ACTION** button in the middle of the large blue button on the remote control (**some remotes**) to display the Roller Guide Menu.

**Note:** *Be careful to press the **ACTION** button in the middle of the button (**some remotes**). If you do not press in the middle of the button, the channel or volume keys may be activated.*

- ❑ Press the **CH** up/down buttons to rotate the Roller Guide.
- ❑ Press the left **VOL** button to exit the Roller Guide Menu.

### Navigation in the Roller Guide

#### Procedure



- ❑ Press the **ACTION** button to select main menu items.
- ❑ Press the **CH** up/down buttons to highlight submenus
- ❑ Press the **VOL** buttons to select and adjust features.
- ❑ Press the **ACTION** button to return to submenus.

## Remote Control Guide



The **Remote Control Quick Reference Guide** is located within the package provided with this television.





**Roller Guide Menu Chart**

<b>MENU</b>	<b>DESCRIPTION</b>
	<b>SET UP</b>
<b>LANGUAGES</b>	<input type="checkbox"/> Select English, Spanish or French menu.
<b>PROG CHAN</b> (Program Channels)	<input type="checkbox"/> <b>MODE</b> - Select TV or Cable mode. See Installation section in Manual. <input type="checkbox"/> <b>ANTENNA</b> - Select ANT1 or ANT2 ( <b>some models</b> ). See Installation section in manual. <input type="checkbox"/> <b>AUTO PROGRAM</b> - Automatically program channels having a signal into memory. <input type="checkbox"/> <b>MANUAL PROGRAM</b> - Manually add or delete channels from memory.
<b>OTHER ADJ.</b>	<input type="checkbox"/> <b>AUTO POWER ON</b> - Select SET to power up the TV at the same time as the Cable Box or other components or select OFF.
 (Closed Captioning)	<input type="checkbox"/> <b>CC ON MUTE</b> - Activate C1-C4 for Closed Captioning display when the remote MUTE button is pressed. <input type="checkbox"/> <b>CC MODE</b> - Select T1-T4 or C1-C4 for Closed Captioning, program guides and other information.
	<b>AUDIO</b>
<b>AUDIO ADJ.</b> (Adjustments)	<input type="checkbox"/> <b>MODE</b> - Select STEREO, SAP (Second Audio Program) or MONO. (Use MONO when stereo signal is weak). <input type="checkbox"/> <b>BASS</b> - Increase or decrease the bass response. <input type="checkbox"/> <b>TREBLE</b> - Increase or decrease the treble response. <input type="checkbox"/> <b>BALANCE</b> - Emphasize the left / right speaker volume. <input type="checkbox"/> <b>NORMAL</b> - Reset BASS, TREBLE and BALANCE to factory default.
<b>OTHER ADJ.</b> (Adjustments)	<input type="checkbox"/> <b>AI SOUND</b> - Equalize overall volume levels across all channels. (AI sound is not available in VIDEO mode).
<b>SURROUND</b>	<input type="checkbox"/> <b>SPATIALIZER®</b> - Three dimensional surround sound with two speakers.

**Roller Guide Menu Chart (Cont.)**

<b>MENU</b>	<b>DESCRIPTION</b>
<p><b>SPEAKERS</b></p>	<ul style="list-style-type: none"> <li><input type="checkbox"/> ON - TV speakers operate normally.</li> <li><input type="checkbox"/> OFF &amp; Variable Audio Out- TV speakers off - audio adjustable by television.</li> <li><input type="checkbox"/> OFF &amp; Fixed Audio Out- TV speakers off - audio adjustable by the external amplifier only.</li> <li><input type="checkbox"/> Dolby Center Mode &amp; Fixed Audio Out - Makes television the surround sound center channel and the audio adjustable by the external amplifier only (<b>some models</b>).</li> </ul>
<div style="text-align: center;">  </div>	<p style="text-align: center;"><b>TIMER</b></p>
<p><b>CLOCK SET</b></p>	<ul style="list-style-type: none"> <li><input type="checkbox"/> Set the time and the day of the week. (Time will display onscreen after turning on the television, pressing the <b>RECALL</b> button or changing channels).</li> </ul>
<p><b>SLEEP</b></p>	<ul style="list-style-type: none"> <li><input type="checkbox"/> Set timer to turn off television in 30, 60 or 90 minutes. Select <b>NO</b> to turn timer off.</li> </ul>
<p><b>TIMER 1</b> <b>TIMER 2</b></p>	<ul style="list-style-type: none"> <li><input type="checkbox"/> Set one or both timers to automatically turn television on and off at selected times, on selected channels, and on selected days. (Clock must be set to use Timer features).</li> </ul>
<div style="text-align: center;">  </div>	<p style="text-align: center;"><b>PICTURE</b></p>
<p><b>VIDEO ADJ.</b> (Adjustments)</p>	<ul style="list-style-type: none"> <li><input type="checkbox"/> <b>COLOR</b> - Adjust desired color intensity.</li> <li><input type="checkbox"/> <b>TINT</b> - Adjust natural flesh tones.</li> <li><input type="checkbox"/> <b>BRIGHTNESS</b> - Adjust dark areas for crisp detail.</li> <li><input type="checkbox"/> <b>PICTURE</b> - Adjust white areas of picture.</li> <li><input type="checkbox"/> <b>SHARPNESS</b> - Adjust clarity of outline detail.</li> <li><input type="checkbox"/> <b>NORMAL</b>- Reset all picture adjustments to factory default settings.</li> </ul>
<p><b>OTHER ADJ.</b> (Adjustments)</p>	<ul style="list-style-type: none"> <li><input type="checkbox"/> <b>COLOR TEMP</b> - Adjust white balance to <b>COOL</b> (blue), <b>WARM</b> (red) or <b>NORMAL</b>.</li> <li><input type="checkbox"/> <b>AUTO COLOR</b> - Equalize color to compensate for signal variations.</li> <li><input type="checkbox"/> <b>AI PICTURE</b> - Correct contrast of the picture from scene to scene (<b>some models</b>).</li> <li><input type="checkbox"/> <b>3D Y/C FILTER</b> - Minimize noise and cross color in the picture (<b>some models</b>).</li> </ul>

**Roller Guide Menu Chart (Cont.)**

<b>MENU</b>	<b>DESCRIPTION</b>
	<b>CHANNELS</b>
<b>FAVORITES</b>	<input type="checkbox"/> CHANNEL SCAN - Select FAV (16 favorites) or ALL channels to scan channels using the CH up/down buttons.
<b>CAPTION</b>	<input type="checkbox"/> PRESET CAPTION - Assign channel numbers to preset popular television stations. <input type="checkbox"/> MANUAL CAPTION - Enter channel numbers and captions manually. <input type="checkbox"/> INPUT LABEL - Label video connections to display optional equipment.
	<b>LOCK</b>
<b>MODE</b>	<input type="checkbox"/> Lock All, Channels or Game with a secret code.
<b>HOW LONG?</b>	<input type="checkbox"/> Select the period of time (12, 24, 48 hours or ALWAYS) for your option to be locked.

**Special Features**

**SET UP**

**Menu Languages**

In SET UP Menu, select IDIOMA/LANGUE to change menu language to ENGLISH, ESPAÑOL (Spanish) or FRANÇAIS (French).

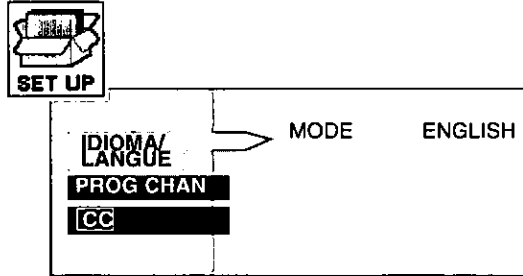

**Prog Chan (Program Channels)**

In SET UP menu under PROG CHAN select:

- MODE to select TV (antenna) or CABLE mode depending on the signal source.
- ANTENNA to select either ANT1 or ANT2 (some models).
- AUTO PROGRAM to automatically program all channels with a signal.
- MANUAL PROGRAM to manually add or delete channels.

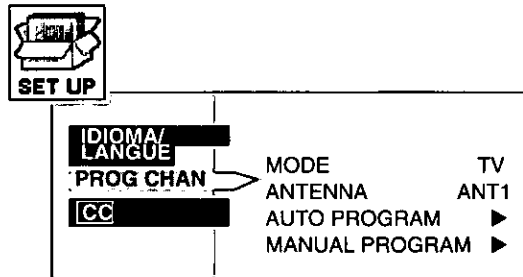

**CC (Closed Captioning)**

This television contains a built-in decoder that displays **CC** (Closed Captioned) text across the screen (white or colored letters on black background). It allows the viewer to read the dialogue of a television program or other information. The program viewed must include Close Captioning for the feature to work.

**CC Mode**

**Procedure**

- In SET UP Menu, select **CC** (Closed Caption).
- Select **CC** MODE.
- Select OFF, C1, C2, T1, T2, C3, C4, T3 or T4:
  - OFF - When Closed Caption is not desired.
  - C1 - For video related information to be displayed, up to 4 lines onscreen at a time. (It does not block relevant parts of the picture). Text may be in any language.
  - C2 to C4 - For other modes of video related information.
  - T1 - For program guide and other information to be displayed, when available. (Blocks a large portion of the picture on the television screen).
  - T2 to T4 - For other modes of information. (Blocks a large portion of the picture on the television screen).
- Press the **ACTION** button to return to submenu options, and exit menus.

**CC On Mute**

Activates the onscreen Closed Caption feature when the **MUTE** button on the remote control is pressed.

**Note:** This feature only functions when the Closed Caption Mode is OFF. The program being viewed must be broadcast with Closed Captioning. (Refer to your local TV guide).

**Procedure**

- In SET UP Menu, select **CC** (Closed Caption).
- Select **CC** ON MUTE
- Select NO, C1, C2, C3 or C4.
- Recommended set up for Closed Caption when using the **MUTE** button:
  - **CC** ON MUTE: C1
  - **CC** MODE: OFF
- Press the **ACTION** button to return to submenu options, and exit menus.
- Press the **MUTE** button to activate the Closed Caption feature.
- Press the **MUTE** button again to deactivate the feature.

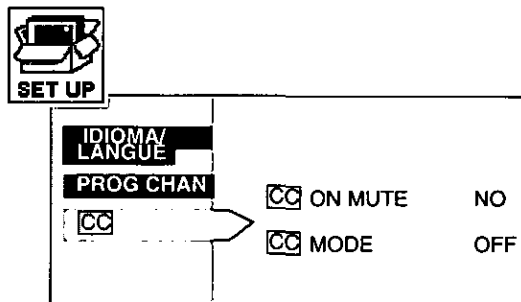

**TIMER**

**Sleep Timer**

In TIMER menu, select SLEEP to turn television off in 30, 60 or 90 minutes. Select NO to turn off timer.

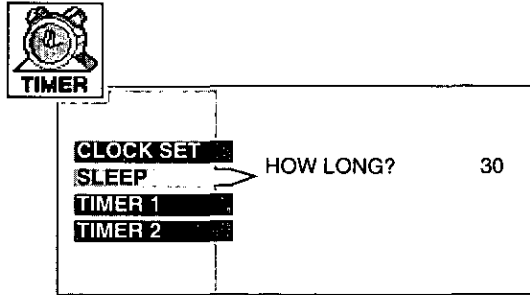

**Timer 1 and Timer 2**

In TIMER menu, select one or both timers to turn the television on and off at selected times, on selected channels, and on selected days.

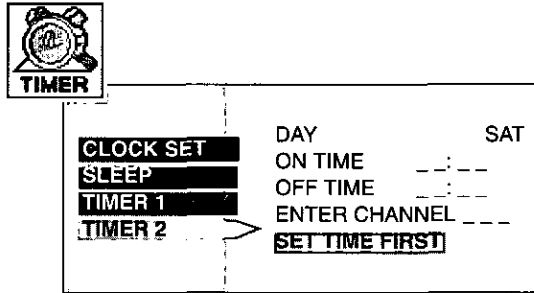

**Note:** TIME must be entered in CLOCK SET to operate the TIMER features.



**Turn Off After 90 Minutes**

The television automatically turns OFF after 90 minutes when turned ON by the TIMER. If the OFF time is selected or if a key is pressed, the automatic OFF after 90 minutes will be cancelled.



**TIMER Activation**

The TIMER is active when the television is OFF or ON. The television will switch to the selected channel at the selected time set in the TIMER.

## PICTURE

## Other Adjustments

In Picture menu under OTHER ADJ. select:

- COLOR TEMP to increase and decrease WARM (red) and COOL (blue) colors to suit personal preferences.
- AUTO COLOR ON to maintain consistent color and tint.
- AI PICTURE to optimize contrast in the picture (**some models**).
- 3D Y/C FILTER to minimize noise and cross color in the picture (**some models**).

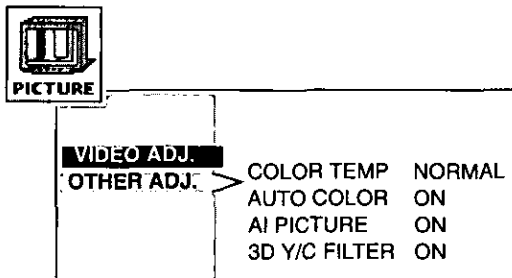

## AUDIO

## Dolby Center Mode &amp; Fixed Audio Out (CT-32SF37 and CT-36SF37)

In AUDIO menu under SPEAKERS, select DOLBY CENTER MODE & FIXED AUDIO OUT to make the television the surround sound center channel. (See Installation section for Home Theater Connection).

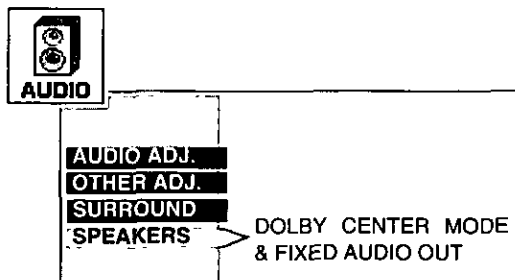

## SPECIAL FEATURES

### CHANNELS

#### Favorites

In CHANNELS menu under FAVORITES select:

- CHANNEL SCAN FAV to enter up to 16 favorite channels.
- CHANNEL SCAN ALL to scan all channels when using the CH up/down buttons.

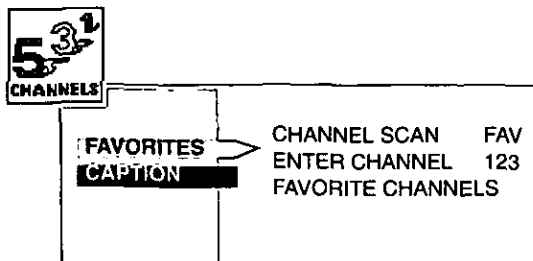

#### Caption

In CHANNELS menu under CAPTION select:

- PRESET CAPTION to enter channel numbers for popular TV stations.
- MANUAL CAPTION to enter numbers and captions manually.
- INPUT LABEL to label video input connections for onscreen display.

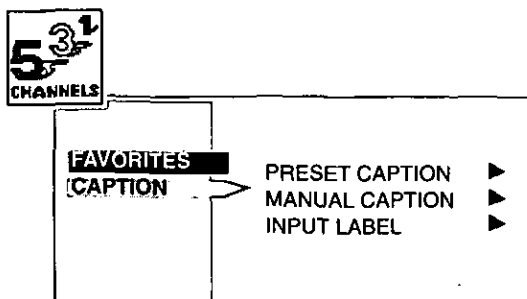



## LOCK

## MODE

To use LOCK options:

- ENTER CODE FIRST - Use the numeric keypad to enter a four-digit secret code. After entering your secret code for the first time, the onscreen display will change to CHANGE CODE.

**Note:** Use a code that is easy to remember or record it in a safe place.

In MODE submenu select:

- LOCK SET to choose:
  - OFF - To turn lock function off.
  - ALL - To lock all channels and video inputs.
  - CHANNEL - To lock up to four channels of your choice.
  - GAME - To lock channels 3, 4 and video inputs.
- BLOCK PROGRAMS<sup>\*</sup> -To use Block Programs Ratings.
- CHANGE CODE - Use numeric keypad to change your four-digit secret code.

**Note:** If in CHANGE CODE you enter a different code from the one used previously, the new code becomes the controlling code.

Press the **ACTION** button to return to submenu, then select HOW LONG to choose the period of time you want your option to be locked (12, 24, 48 hours or ALWAYS).

**Note:** Be cautious when selecting ALWAYS. If ALWAYS is selected, and you forget your secret code, the television must be serviced by a qualified technician in order to clear the LOCK setup.

Press the **ACTION** button to return to submenu, and to exit menus.

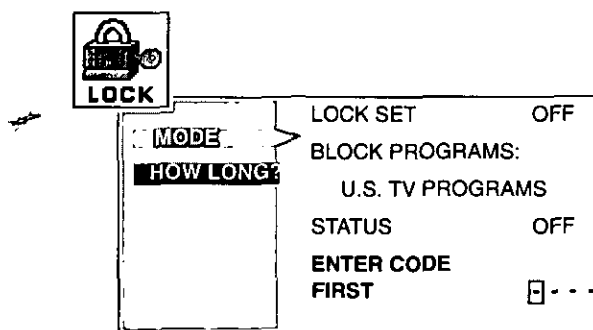

**Note:** If GAME, CHANNEL or ALL is selected, and if a blocked channel or video input is selected, the message PG (Parent Guard) displays in the upper right corner of the television screen

Unlock LOCK SET by reentering the same four-digit secret code and selecting OFF.

**\*For more information about Block Programs, see the V-CHIP Parental Lock manual provided with the TV package.**

## DIGITAL TV - SET-TOP BOX (DTV-STB) CONNECTION

### Digital TV - Set-Top Box (DTV-STB) Connection

Use this diagram to connect the Panasonic DTV-STB (Digital TV-Set-Top Box) to the back of your TV.

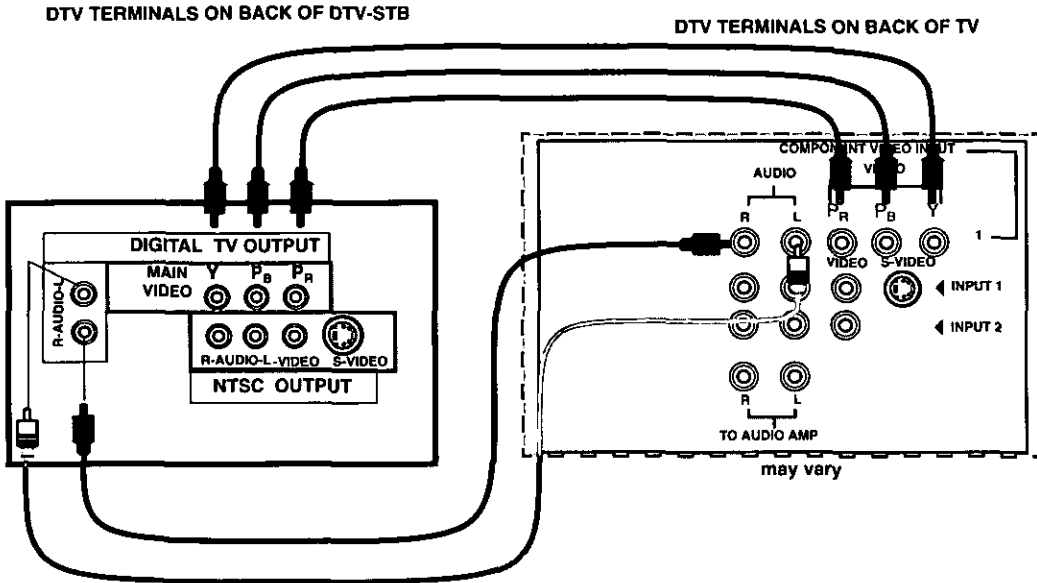

**Note:** There are three video inputs, Y, P<sub>B</sub>, and P<sub>R</sub>. Separate component color inputs provide luminance and color separation. Use the L (left) and R (right) audio inputs.

---

## **Glossary**

### **Digital Television**

Digital Television (DTV) broadcasts are now available in 10 major U.S. markets. Broadcasts are in both high definition (HDTV) and standard definition (SDTV). The HDTV signal formats are 1080i (interlaced scan) and 720p (progressive scan). SDTV signal formats are 480i and 480p.

### **SDTV-Compatible (480p/480i)**

SDTV-compatible TV models process and display the standard definition output with the use of a Panasonic DTV-STB at 480 lines, interlaced or progressive scan. When DTV programming is available, you can view it in the standard format, either 4:3 aspect ratio or 16:9 aspect ratio.

### **DTV Compatibility**

This TV is capable of displaying only the 480p/480i SDTV signal using the Panasonic DTV-STB. In order to view DTV programming, the STB must be connected to the TV component video inputs (Y, P<sub>B</sub>, P<sub>R</sub>) and audio inputs and in DTV mode. A DTV signal must be available in your area and the DTV-STB must be tuned to the proper channel.

### **Progressive Scan**

Progressive scan de-interlaces the incoming signal and progressively scans the image. This allows you to sit very close to the TV and not see the thin black horizontal scan lines (venetian blind effect) associated with an interlaced picture.

## **What is digital TV (DTV)?**

In April, 1997, the FCC (Federal Communications Commission) announced that, by 2006, all television broadcasting will be digital. Digital TV broadcasting delivers crystal-clear pictures, approaching the quality of 35mm movies and CD (compact disc) sound. Digital broadcasts include both High Definition Television (HDTV) and Standard Definition Television (SDTV). Broadcasters may choose their own broadcast formats.

### **HDTV (High Definition Television)**

One form of digital broadcasting is HDTV, which provides the highest resolution picture. Besides incredible picture, the sound is available in the 5.1 channel surround sound.

### **SDTV (Standard Definition Television)**

Another form of digital broadcasting is SDTV, which provides lower resolution, but still presents a very sharp, clear picture. Lower resolution allows broadcasters to transmit more than one program per channel.

## **When will TV stations start broadcasting digital signals?**

Television stations are required to continue broadcasting regular TV signals along side the digital signals until 2006. Cable TV and satellite TV are not affected by this FCC ruling.

All stations are required to become digital by 2006. This will be an evolutionary process. According to the FCC, digital broadcasting must be available in the top ten markets, covering 30% of households by May 1999. By the end of 1999, digital broadcasting must be available in the top 30 markets, covering 50% of households.

## **Will I be able to adapt my current TV to receive digital broadcasts?**

Manufacturers will offer a digital TV set-top box (DTV-STB) which will allow current televisions to display digitally broadcast programs. The picture and sound quality will be about the same as small dish digital satellite systems today.

Conventional televisions (non-digital televisions) will not be able to display the HDTV resolution quality or sound.

















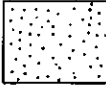

## **What digital formats will broadcasters use?**

There are presently four DTV formats: 1080i (interlaced), 720p (progressive), 480i and 480p. The higher numbers indicate a higher resolution picture.

In an interlaced picture, the odd numbered lines (picture information) are scanned first creating field 1 and then the even numbered lines are scanned, creating field 2. The two fields are then interlaced to provide the entire image (one frame). This process happens in 1/30<sup>th</sup> of a second and is invisible to the human eye. In progressive scanning, all lines in the entire frame are scanned sequentially in 1/60<sup>th</sup> of a second. Broadcasters may choose to transmit different levels of resolution throughout the day, broadcasting day programs in SDTV and night sports and movies in HDTV.

**Troubleshooting Chart**

Before calling for service, determine the symptoms and follow suggested solutions.

<b>AUDIO</b>	<b>VIDEO</b>	<b>Solutions</b>
 Noisy Audio	 Snowy Video	Adjust Antenna Location and Connection
 Noisy Audio	 Multiple Image	Adjust Antenna Location and Connection Check Antenna Lead-in Wire
 Noisy Audio	 Interference	Move television from Electrical Appliances, Lights, Vehicles and Medical Equipment
 No Audio	 Normal Video	Increase Volume Check Mute Check television SPEAKERS on/off Change Channel
 Noisy Audio	 No Video with Snow	Set TV or Cable Mode Properly Check Antenna Cables
 No Audio	 No Video / No PIP	Check Power Cord is Plugged into Active Outlet Adjust Brightness and Audio Controls Change Channel Check Cable Connections Program the Remote Control Again Check Second Video Source Operation
 Normal Audio	 No Color	Adjust Color Settings Change Channel
 Wrong Audio	 Normal Video	Check Audio Is Set To Stereo Or Mono, Not SAP
 Normal Audio	 Black Box on Screen	Change CC (Closed Captioning) from Text Mode
 Normal Audio	 Normal Video	Replace Remote Control Batteries
Intermittent Remote Control Operation		

**Panasonic Consumer Electronics Company,  
Division of Matsushita  
Electric Corporation of America**  
One Panasonic Way  
Secaucus, New Jersey 07094  
www.panasonic.com  
(800) 222-4213

**Panasonic de Mexico, S.A. de C.V.**  
Amores No. 1120  
Col. Del Valle C.P. 03100  
México, D.F.  
Tel. (915 6 015) 488-1000  
Fax (915 6 015) 575-6763, 575-6765

**Panasonic Sales Company,  
Division of Matsushita Electric  
of Puerto Rico Inc. ("PSC")**  
Ave. 65 de Infantería, Km 9.5  
San Gabriel Industrial Park  
Carolina, Puerto Rico 00985  
Tel. (787) 750-4300  
Fax (787) 768-2910

# Panasonic®

## Televisor a color Instrucciones de Operación

CT-27SF37    CT-32SF37    CT-36SF37

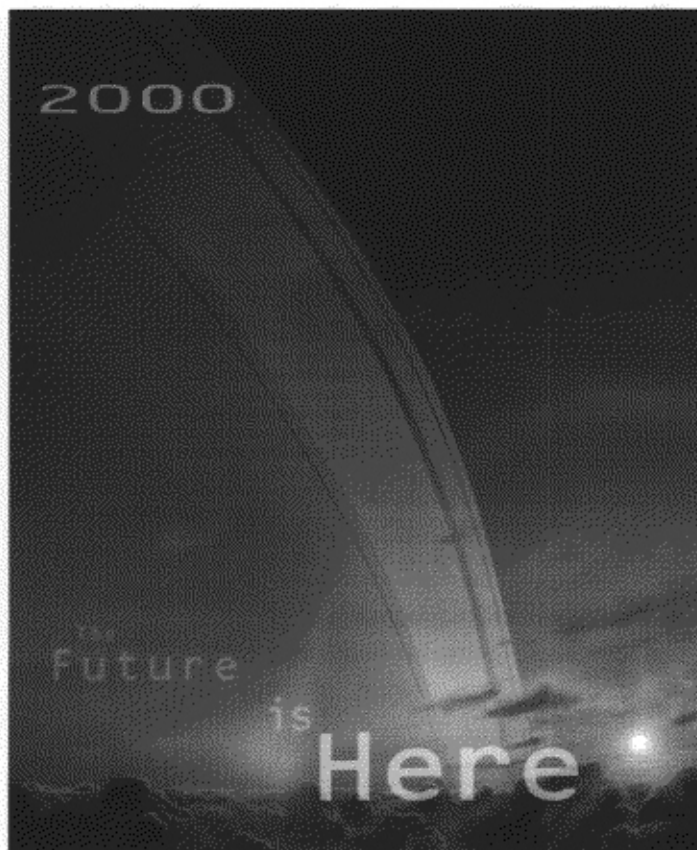

Para asistencia llame al teléfono: 1-800-211-PANA (7262)  
o envíe un correo electrónico a la dirección:  
[consumerproducts@panasonic.com](mailto:consumerproducts@panasonic.com)

TQB2AA0336    00225  
IMPRESO EN MEXICO





	<b>ADVERTENCIA</b>	
<b>RIESGO DE SACUDIDAS ELECTRICAS. NO ABRIR.</b>		
<b>ADVERTENCIA:</b> A fin de reducir el riesgo de sacudidas eléctricas, no deberán quitarse ni la cubierta ni la tapa posterior. No hay en el interior pieza alguna que el usuario tenga que reparar. Todo servicio habrá de brindarlo personal de reparación capacitado.		

 El propósito del relámpago con punta de flecha dentro de un triángulo es el de advertir al usuario de que existen piezas internas del producto que representan riesgo de que las personas reciban sacudidas eléctricas.

 El propósito del signo de exclamación dentro de un triángulo es el de advertir al usuario de que los documentos que acompañan al aparato incluyen importantes instrucciones de funcionamiento y reparación.

**ADVERTENCIA:** Con el objeto de prevenir el riesgo de incendio o de sacudida eléctrica, este aparato no deberá verse expuesto a la lluvia ni a la humedad.

Ciertas funciones de audio de este producto son fabricadas bajo licencia de Desper Products, Inc.  
Spatializer® es una marca comercial propiedad de Desper Products, Inc.

<b>Felicidades .....</b>	<b>3</b>
Registro del Usuario.....	3
Cuidado y limpieza.....	3
Especificaciones.....	3
<b>Instalación .....</b>	<b>4</b>
Ubicación de la Televisión.....	4
Conexiones de Cable Opcional.....	4
Cable de Suministro de Corriente Alterna.....	4
Conexión de Cable / Antena .....	4
Conexiones de Equipo Opcional (CT-32SF37 and CT-36SF37).....	5
Conexión para un Sistema de Teatro en Casa .....	9
Conexiones de Equipo Opcional (CT-27SF37).....	10
<b>Operación de Imagen en Imagen (PIP) (CT-32SF37 y CT-36SF37) .....</b>	<b>11</b>
<b>Operación de Imagen en Imagen (PIP) (CT-27SF37).....</b>	<b>12</b>
<b>Menú de la Guía Giratoria<sup>MR</sup>.....</b>	<b>14</b>
Navegación Básica.....	14
Guía del Control Remoto.....	14
<b>Tabla de Menús de la Guía Giratoria.....</b>	<b>15</b>
<b>Funciones Especiales .....</b>	<b>18</b>
Idiomas del Menú .....	18
Prog Cnls (Prgramación de Canales).....	18
Subtítulos .....	19
Apagado Automático (Cronómetro).....	20
Cronómetro 1 y Cronómetro 2.....	20
Ajustes de la Imagen.....	21
Modalidad Dolby Central y Salida de Audio Fija (CT-32SF37 y CT-36SF37).....	21
Canales Favoritos y Prefijado de Títulos.....	22
Bloqueo .....	23
<b>Conexión del Decodificador de Televisión     Digital (DTV-STB) .....</b>	<b>24</b>
<b>Glosario .....</b>	<b>25</b>
<b>Preguntas más Frecuentes acerca de     Televisión Digital .....</b>	<b>26</b>
<b>Cuadro de Localización de Fallas .....</b>	<b>27</b>

**Lea estas instrucciones completamente antes de operar la Televisión.**

**El contenido está sujeto a cambios sin previo aviso u obligación.**

Derechos Reservados 2000 por Matsushita Electric Corporation of America.

Todos los Derechos Reservados. La copia y distribución sin autorización es violación de la ley.

## Felicidades

Su nuevo sistema de Televisión SuperFlat™ tiene la última tecnología en calidad de imagen y un sistema innovador de sonido en bóveda. Cuenta con un diseño elegante y compacto para brindarle satisfacción por muchos años. Ha sido sintonizada y comprobada en su totalidad en la fábrica para su mejor desempeño.

### Registro del Usuario

Los números de modelo y de serie de esta unidad se encuentran en la parte posterior de la Televisión. Se recomienda que anote dichos números en los espacios que se proporcionan y se conserven como registro permanente de su compra. Esto le ayudará a identificarlo en caso de robo o pérdida. Los consumidores en los Estados Unidos de América pueden registrar su producto en la siguiente dirección electrónica: [www.prodreg.com/panasonic](http://www.prodreg.com/panasonic).

Número de Modelo

Número de Serie

### Cuidado y limpieza

#### Pantalla (Apagar la Televisión)

- Use una solución de jabón suave o limpiador de vidrios con un paño suave y limpio. NO USE LIMPIADORES ABRASIVOS.
- Evite la humedad excesiva y seque bien.

*Nota:* Evite rociar cualquier tipo de limpiadores directamente sobre la pantalla.

#### Gabinete y Control Remoto

- Para control remoto y gabinetes de plástico, use un paño suave humedecido con agua o una solución detergente suave. Evite exceso de humedad y frote hasta secar.
- No use benceno, diluyentes u otros productos a base de petróleo.

### Especificaciones

Fuente de Potencia CT-27SF37 (2,3A) CT-32SF37 (2,4A) CT-32SF37 (2,5A)	120V AC, 60Hz
Capacidad de Canales - 181	VHF-12; UHF-56; Cable-125
Terminales de Entrada de Vídeo	1Vp-p, 75 Ohmios, Estilo fonográfico
Terminales de Entrada de Audio	500mV RMS 47Kilo Ohmios
Terminal de Salida de Vídeo (algunos modelos)	1Vp-p, 75 Ohmios, Estilo fonográfico
Terminales de Salida de Audio	0-2.0V RMS 4.7Kilo Ohmios
Componente Entrada de Vídeo	75 Ohmios, Terminal tipo fonográfico
Terminales de Entrada S-Vídeo	Conector S-Vídeo (Y-C)

Las especificaciones están sujetas a cambio sin previo aviso ni obligación alguna.

## Instalación

### Ubicación de la Televisión

Esta unidad tiene como propósito ser usada como parte de un centro de entretenimiento. Consulte a su distribuidor para obtener opciones disponibles.

- Evite el exceso de luz del sol u otras luces brillantes, incluyendo reflejos.
- Mantenga alejada la unidad del exceso de calor o humedad. La ventilación inadecuada puede causar fallas en componentes internos.
- La iluminación fluorescente puede reducir el rango de transmisión del control remoto.
- Evite el equipo magnético, incluyendo motores, ventiladores o altavoces externos.

### Conexiones de Cable Opcional

Cables blindados de audio y vídeo deben usarse entre los componentes. Para obtener mejores resultados:

- Use cable coaxial blindado de 75 ohmios.
- Use los conectores de entrada y salida apropiados, iguales a los de su componente.
- Evite el uso de cables largos para minimizar interferencia.

### Cable de Suministro de Corriente Alterna

**PRECAUCION:** PARA PREVENIR UNA DESCARGA ELECTRICA, BUSQUE LA CLAVIJA ANCHA DEL ENCHUFE E INSERTELA POR COMPLETO EN LA RENDIJA ANCHA DE LA TOMA DE CORRIENTE ALTERNA. NO USE ESTE ENCHUFE CON UN RECEPTACULO U OTRA TOMA DE CORRIENTE SALVO QUE LA CLAVIJA SE PUEDA INSERTAR POR COMPLETO PREVIENIENDO QUE SE EXPONGA LA CLAVIJA. PARA ALGUNOS MODELOS NO POLARIZADOS, PUEDE REQUERIRSE DEL USO DE UN ADAPTADOR DE CORRIENTE ALTERNA.



Enchufe polarizado



Enchufe no polarizado

### Conexión de Cable / Antena

Para una recepción adecuada, se requiere una conexión de cable o de antena.

#### Conexión de cable

Conecte el cable suministrado por su compañía local de cable a la conexión ANT ó ANT1 en la parte posterior de la televisión. Seleccione la modalidad de cable y ANT1 (**algunos modelos**) en el menú de SET UP (Ajuste) bajo PROG CNLS (Programación de Canales).

**Nota:** Se puede requerir de un decodificador de cable para una recepción adecuada. Verifique con su compañía de cable local sobre los requisitos de compatibilidad.

Cable de Entrada de la Compañía de Cable



75 Ohmios VHF/UHF en la parte posterior de la TV

#### Conexión de Antena

- Para una recepción adecuada de canales VHF/UHF, se requiere de una antena externa. Para la mejor recepción, se recomienda una antena en el exterior.
- Conecte el cable de la antena a la conexión ANT ó ANT1 en la parte posterior de la televisión. Seleccione la modalidad de TV y ANT ó ANT1 en el menú de SET UP bajo PROG CNLS.

Cable de Entrada de una Antena de Casa

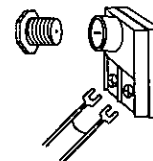

#### Cable Predispuesto

La Modalidad de Cable está predispuesta de fábrica. Usuarios de Antena deberán cambiar a la modalidad de TV y seleccionar ANT1 (**algunos modelos**) en el Menú de Setup bajo PROG CNLS.

## Conexiones de Equipo Opcional (CT-32SF37 y CT-36SF37)

### Conexión de la Videocasetera (CT-32SF37 y CT-36SF37)

Siga este diagrama cuando conecte su televisión solamente a una videocasetera.

#### CONEXIONES EN LA PARTE POSTERIOR DE LA TELEVISION

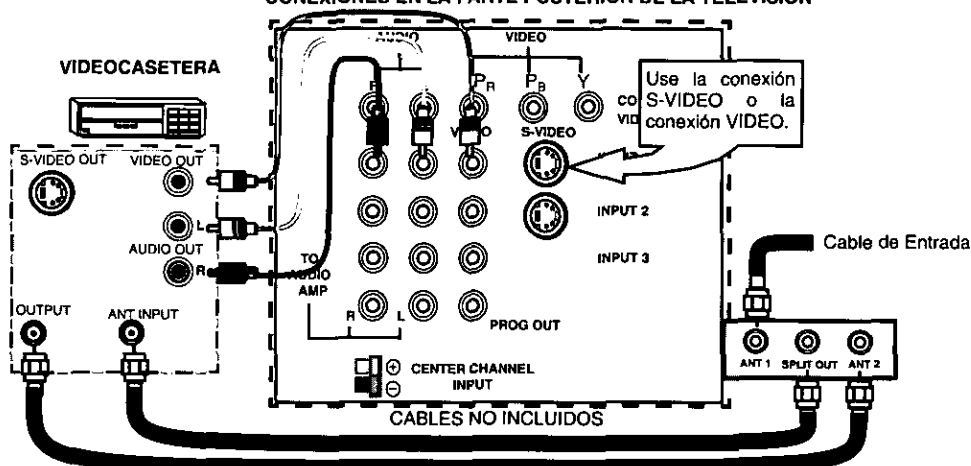

**Nota:** El control remoto debe ser programado con los códigos que se incluyen para operar la videocasetera. Vea Programación del Control Remoto en la Guía de Referencia Rápida para el Control Remoto.

### Viendo un programa de televisión

#### Procedimiento

1. Seleccione ANT1 en el menú de SET UP (Ajuste) bajo PROG CNLS (Programación de canales).
2. Sintonice la televisión al programa de televisión que desea ver.

### Viendo un vídeo

#### Procedimiento

- Opción A
  1. Seleccione ANT1 en el menú de SET UP bajo PROG CNLS.
  2. Presione el botón de **TV/VIDEO** en el control remoto para seleccionar la entrada de vídeo (VIDEO 1, VIDEO 2, etc.) que está conectada a su videocasetera.
  3. Comience el vídeo.
- Opción B
  1. Seleccione ANT2 en el menú de SET UP bajo PROG CNLS.
  2. Sintonice su televisión al canal 3 ó 4, dependiendo de su videocasetera.
  3. Comience el vídeo.

### Grabando un programa de televisión

#### Procedimiento

- Opción A (Grabando y viendo el mismo programa)
  1. Seleccione ANT2 en el menú de SET UP bajo PROG CNLS.
  2. Sintonice su televisión al canal 3 ó 4, dependiendo de su videocasetera.
  3. Usando la videocasetera, sintonice el programa de televisión que desea grabar.
  4. Comience a grabar.
- Opción B (Grabando un programa mientras se ve otro programa)
  1. Seleccione ANT2 en el menú de SET UP bajo PROG CNLS.
  2. Presione el botón de **TV/VIDEO** en el control remoto para seleccionar la entrada de vídeo (VIDEO 1, VIDEO 2, etc.) que está conectada a su videocasetera.
  3. Usando la videocasetera, sintonice el programa de televisión que desea grabar.
  4. Comience a grabar.
  5. Presione el botón de **TV/VIDEO** en el control remoto para regresar a la modalidad de TV.
  6. Sintonice su televisión al programa de televisión que desea ver.

**Conexión del Decodificador de Cable (CT-32SF37 y CT-36SF37)**

Siga este diagrama cuando conecte su televisión solamente a un decodificador de cable.

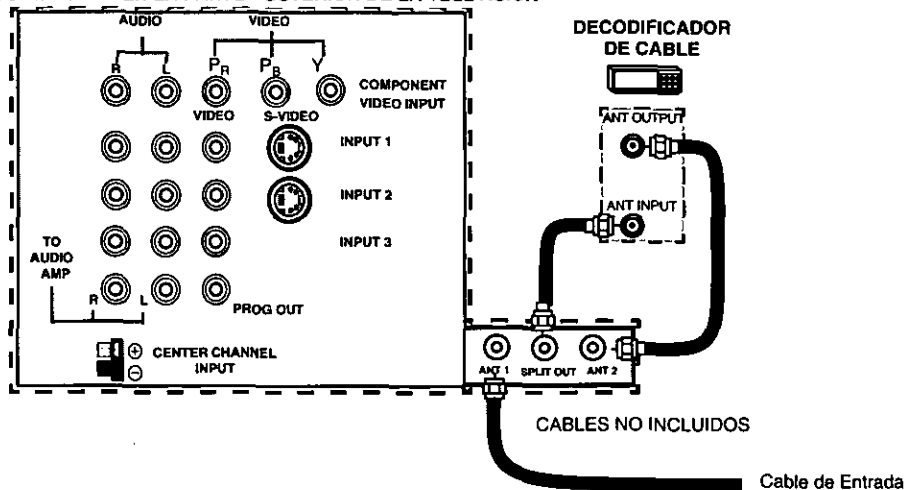
**CONEXIONES EN LA PARTE POSTERIOR DE LA TELEVISION**

**Nota:** El control remoto debe ser programado con los códigos que se incluyen para operar el decodificador de cable (caja de cable). Vea Programación del Control Remoto en la Guía de Referencia Rápida para el Control Remoto.

**Viendo un canal de cable premium (codificado)****Procedimiento**

1. Seleccione ANT2 en el menú de SET UP (Ajuste) bajo PROG CNLS (Programación de Canales).
2. Sintonice la televisión al canal 3.
3. Usando el decodificador de cable, sintonice el canal de cable premium que desea ver.

**Nota:** Para usar funciones especiales tales como Canales Favoritos y Títulos de Canal (vea la sección de Funciones Especiales para más información), ANT1 debe estar seleccionada en el menú de SET UP bajo PROG CNLS.

**Conexiones del Decodificador de Cable y Videocastera  
(CT-32SF37 y CT-36SF37)**

Siga este diagrama cuando conecte su televisión tanto a una videocasetera como a un decodificador de cable.

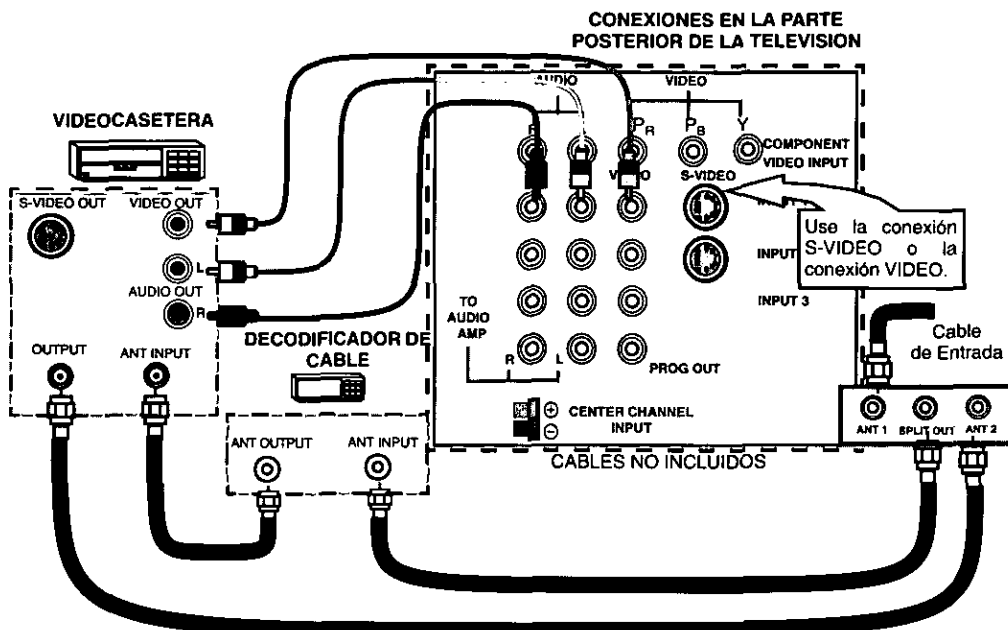

**Nota:** El control remoto debe ser programado con los códigos que se incluyen para operar la videocasetera y decodificador de cable (caja de cable). Vea Programación del Control Remoto en la Guía de Referencia Rápida para el Control Remoto.

**Viendo un canal de cable premium (codificado)**

**Procedimiento**

1. Seleccione ANT2 en el menú de SET UP (Ajuste) bajo PROG CNLS (Programación de canales).
2. Sintonice la televisión al canal 3.
3. Usando el decodificador de cable, sintonice al canal de cable premium que desea ver.

**Nota:** Para usar la funciones especiales tales como Canales Favoritos y Títulos de canal (vea la sección de Funciones Especiales para más información), ANT1 debe estar seleccionada en el menú de SET UP bajo PROG CNLS.

**Grabando un canal de cable premium (codificado)**

**Procedimiento**

1. Seleccione ANT2 en el menú de SET UP bajo PROG CNLS.
2. Presione el botón **TV/VIDEO** en el control remoto para seleccionar la entrada de video (VIDEO 1, VIDEO 2, etc) que está conectada con su videocasetera.
3. Encienda la videocasetera.
4. Sintonice la videocasetera al canal 3 ó 4, dependiendo de la posición del interruptor en la parte posterior de su videocasetera.
5. Usando el decodificador de cable, sintonice al canal de cable premium que desea grabar.
6. Comience a grabar.

**Nota:** Para ver un canal diferente mientras graba:

- Seleccione ANT1 en el menú de SET UP bajo PROG CNLS.
- Presione el botón **TV/VIDEO** en el control remoto para seleccionar la modalidad de televisión.
- Sintonice la televisión a un programa de televisión (excepto otro canal de cable premium).

### Conexiones de Equipo Adicional (CT-32SF37 y CT-36SF37)

Presione para abrir el panel frontal de la televisión para usar las entradas de Audio/Vídeo para equipo opcional. Presione el botón **TV/VIDEO** para seleccionar la modalidad de entrada VIDEO 4.



Una segunda videocasetera, un reproductor de videodiscos, un equipo de videojuegos y equipo de DSS (sistema de transmisión digital vía satélite) pueden también ser conectados a las conexiones de Audio/Vídeo. Vea el manual de su equipo opcional para más detalles.

#### Procedimiento

1. Conecte su equipo a las conexiones Audio/Vídeo en la parte frontal o posterior de la televisión.
2. Seleccione la entrada de vídeo correspondiente presionando el botón **TV/VIDEO**.
3. Opere el equipo como se instruye en el manual del equipo.

**Nota:** La conexión *S-VIDEO* provee mejor calidad de imagen. Anula toda otra conexión de *VIDEO*. Utilice *INPUT 1*, *AUDIO R* y *L* con la conexión *S-VIDEO*.

### Conexión del Amplificador (TO AUDIO AMP)

Para escuchar el sonido a través de un sistema estéreo separado, conecte un amplificador externo a las conexiones *TO AUDIO AMP* en la parte posterior de la televisión.

**Nota:** Las conexiones *TO AUDIO AMP* no pueden ser conectadas directamente a altavoces (bocinas) externas.

#### Ajustes de Audio

1. Seleccione en la pantalla *ALTAVOCES SI* en el menú de *AUDIO (SONIDO)*.
2. Ajuste el volumen del amplificador al mínimo.
3. Ajuste el volumen de la televisión al nivel deseado.
4. Ajuste el volumen del amplificador hasta igualar el de la televisión.
5. Seleccione *ALTAVOCES APAGADAS Y SALIDA DE AUDIO VARIABLE* en el menú de *AUDIO (SONIDO)*.
6. Ahora puede controlar el volumen, el silencio, los bajos, los altos, y el balance usando la televisión.

**Nota:** Seleccione *ALTAVOCES APAGADAS Y SALIDA DE AUDIO FIJA* para controlar las funciones de audio a través del amplificador externo.

### Conexión (PROG OUT) (CT-32SF37 y CT-36SF37)

Para usar el audio y vídeo con equipo opcional, conecte las terminales *PROG OUT* y *TO AUDIO AMP* en la parte posterior de la televisión.

#### Procedimiento

1. Conecte el equipo opcional a las terminales *PROG OUT* y *TO AUDIO AMP*.
2. El desplegado de la terminal *PROG OUT* es igual que el desplegado en pantalla.
3. Vea el manual del equipo opcional para más instrucciones para grabar y monitorear.



## Conexión para un Sistema de Teatro en Casa (CT-32SF37 y CT-36SF37)

Las bocinas internas de su televisión pueden ser conectadas como el canal central para el sonido envolvente de un sistema de teatro en casa. Conecte un amplificador de sonido envolvente (Salida de la bocina del canal central) a CENTER CHANNEL INPUT (entrada del canal central) en la parte posterior de la televisión, como se muestra. DOLBY® CENTRAL Y SALIDA AUDIO FIJA debe estar seleccionado en el menú de Audio en el menú de la Guía Giratoria<sup>MR\*\*</sup> bajo ALTAVOCES.

### CONEXIONES EN LA PARTE POSTERIOR DE LA TELEVISION

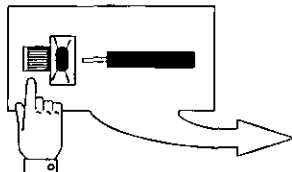
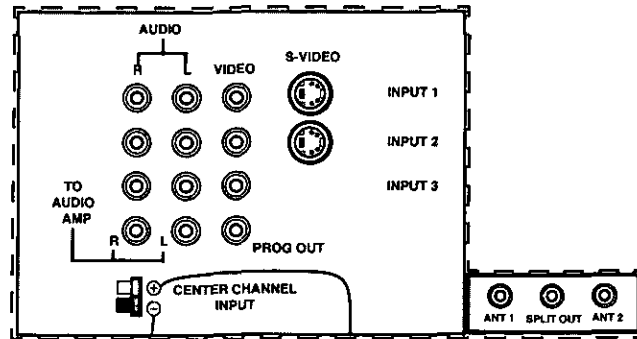

- (1) Presione y mantenga presionado el botón.
- (2) Inserte el cable en el orificio y suelte el botón.

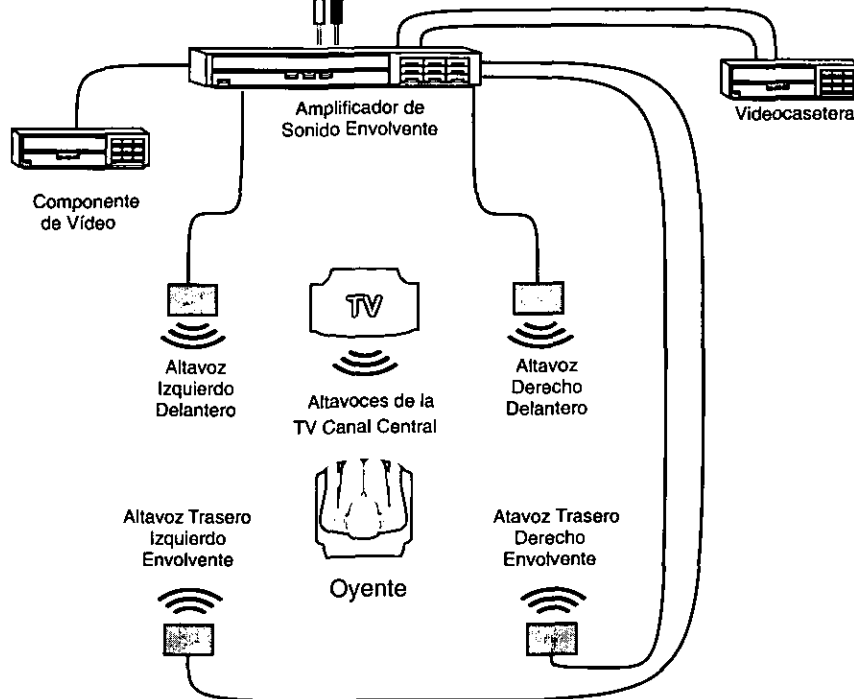

\*Fabricado bajo autorización de Laboratorios Dolby. "Dolby", "AC-3", "Pro Logic" y el símbolo doble-D son marcas registradas de los Laboratorios Dolby.

\*\* Patente en Trámite E.U.A.

## Conexiones de Equipo Opcional (CT-27SF37)

Videocassetas, equipo de videodiscos, equipo de videojuegos y teletexto pueden también ser conectados a la entrada de conexión de vídeo. Vea el manual de su equipo opcional para más información.

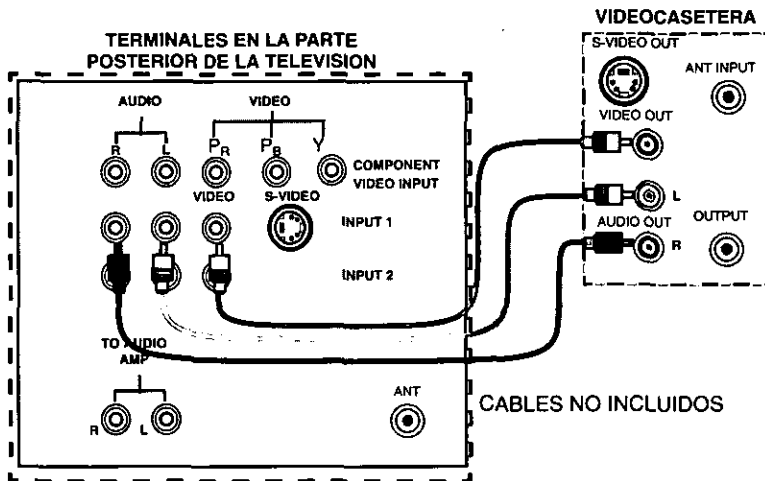

### Procedimiento

1. Conecte el equipo como se muestra a la parte frontal o posterior de la entrada de Audio/Vídeo.

**Nota:** Conexiones de Audio/Vídeo frontales y de la parte posterior no pueden usarse al mismo tiempo.

2. Seleccione la Modalidad de Vídeo presionando el botón de TV/VIDEO.
3. Opere el equipo opcional tal como se instruye en el manual del equipo.

**Nota:** Si las entradas S-VIDEO y VIDEO son utilizadas al mismo tiempo, dos imágenes aparecerán en la pantalla de la televisión.

### Para el Amplificador de Sonido / TO AUDIO AMP

Conecte a la terminal de entrada del AMP (amplificador) de sonido externo para escuchar el sonido en sistema estéreo.

**Nota:** Las terminales TO AUDIO AMP no pueden ser usadas directamente para bocinas externas.

### Ajustes de Sonido (Audio)

1. Seleccionar ALTAVOCES SI en el menú de SONIDO (AUDIO).
2. Ajuste el volumen del AMP (amplificador) al mínimo.
3. Ajuste el volumen de la Televisión al nivel deseado.
4. Ajuste el volumen del AMP hasta igualar el de la Televisión.
5. Seleccionar ALTAVOCES NO&VAO en el menú de SONIDO (AUDIO).
6. Ahora puede seleccionar el volumen, y el silencio, usando los controles de la Televisión.

**Nota:** El NO&FAO audio se controla mediante el control de volumen del sistema del amplificador externo.

## **Operación de Imagen en Imagen (PIP)**

### **(CT-32SF37 y CT-36SF37)**

Esta televisión incluye la característica de Imagen en Imagen (PIP) con un sintonizador dual. Esto le permite ver dos (2) transmisiones en vivo al mismo tiempo con o sin una fuente de vídeo externa tal como videocasetera, decodificador de cable, etc.

### **Operación Básica de PIP**

#### **Procedimiento**

Presione el botón **PIP** en el control remoto para desplegar el recuadro *PIP* en pantalla.

**Nota:** *El Audio es sólo de la Imagen Principal.*

1. Escoja canales para el recuadro *PIP* presionando los botones **PIP CHANNEL** (Canales de PIP) arriba/abajo en el control remoto.
2. Escoja canales para la *Imagen Principal* presionando los botones **CH** (Canal) arriba/abajo en el control remoto o usando el teclado numérico.

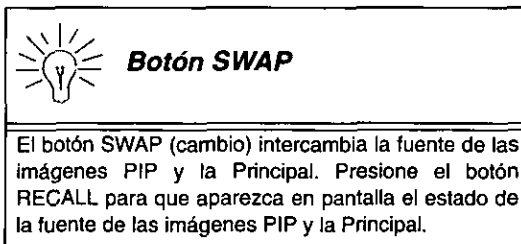

### **Operación de PIP con un Decodificador de Cable**

#### **Procedimiento**

- Para ver canales de cable premium (codificados) a través del decodificador de cable en la *Imagen Principal*:

**Nota:** *Use este procedimiento si desea ver canales de cable premium en la Imagen Principal mientras ve un programa de televisión o vídeo en el recuadro de PIP.*

1. Seleccione ANT2 en el menú de SET UP (Ajuste) bajo PROG CNLS (Programación de canales).
2. Sintonice la televisión al canal 3.
3. Presione el botón **PIP** en el control remoto para desplegar el recuadro de *PIP* en pantalla.

**Nota:** *El Audio es sólo de la Imagen Principal.*

4. Verifique que su decodificador de cable esté Encendido.
5. Escoja canales para la *Imagen Principal* sintonizando su decodificador de cable.
6. Escoja canales para el recuadro de *PIP* presionando el botón **TV** en el control remoto y usando los botones **PIP CHANNEL** arriba/abajo.

**Nota:** *La función de SWAP no está disponible cuando se usa el decodificador de cable para sintonizar canales. Si su decodificador de cable tiene salida de vídeo puede ser conectada a la televisión, para permitirle usar todas las funciones de PIP. (Sintonice el PIP a la entrada de vídeo conectada a su decodificador de cable).*

## OPERACIÓN DE IMAGEN EN IMAGEN (PIP) (CT-27SF37)

### Operación de Imagen en Imagen (PIP) (CT-27SF37)

#### PIP Con o Sin una Videocasetera (VCR) - Con Caja de Cable

Esta Televisión incluye una característica de sintonizador dual para Imagen en Imagen (PIP). Esto permite ver dos (2) canales en vivo al mismo tiempo, ya sea con o sin una fuente de vídeo externa (VCR).

##### Sin una Fuente de Vídeo Externa

###### Procedimiento

- Conecte el cable de entrada a la terminal de antena (ANT) de la parte posterior del TV.
- Presione el botón **PIP** en el Control Remoto para visualizar el recuadro PIP.

**Nota:** El sonido es para la Imagen Principal, únicamente.

- Seleccione los canales para el recuadro de PIP presionando los botones **PIP CHANNEL** arriba/abajo del control remoto.
- Seleccione los canales de la Imagen Principal presionando el botón de **TV** en el Control Remoto y utilizando el teclado numérico o los botones de **CH** (Canal) arriba/abajo.

##### Con una Fuente Externa de Vídeo (VCR y Caja de Cable)

Conecte su televisión a una VCR y Caja de Cable, como se muestra.

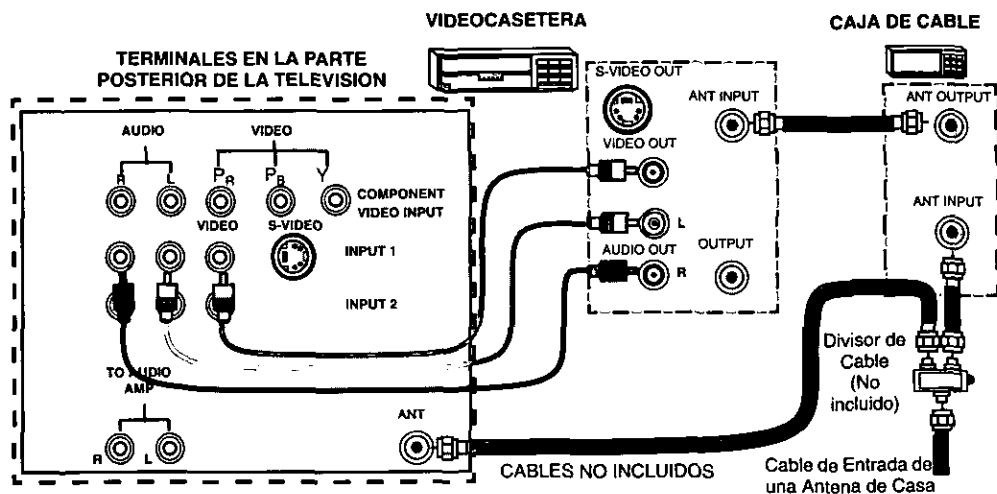

**Nota:** El Control Remoto debe programarse con los códigos que se incluyen para operar la Videocasetera y la Caja de Cable. Vea Programación del Control Remoto en la Guía de Referencia Rápida para el Control Remoto.

###### Procedimiento

Presione el botón **PIP** en el Control Remoto para visualizar el recuadro PIP.

**Nota:** El sonido es de la Imagen Principal, únicamente.

Para visualizar una imagen diferente en el recuadro PIP:

- Presione el botón de **TV/VIDEO** en el Control Remoto para seleccionar la misma entrada de vídeo a la que su Caja de Cable está conectada.
- Verifique que la Caja de Cable y VCR estén ENCENDIDAS y que la VCR esté sintonizada en el canal 3.
- Seleccione los canales para el recuadro PIP presionando el botón **CBL** y usando los botones **PIP CHANNEL** arriba/abajo del Control Remoto.
- Seleccione los canales de la Imagen Principal presionando el botón de **TV** en el Control Remoto y utilizando el teclado numérico o los botones de **CH** (Canal) arriba/abajo.

**Nota:** El botón de **SWAP** (CAMBIO) intercambia la fuente de las imágenes PIP y la Principal. Presione el botón **RECALL** para que aparezca en pantalla el estado de la fuente de las imágenes PIP y la Principal.

## Operación de Imagen en Imagen (PIP) Cont. (CT-27SF37)

### PIP Con una Videocasetera (VCR) - Sin Caja de Cable

Esta Televisión incluye una característica de sintonizador dual para Imagen en Imagen (PIP). Esta permite ver dos (2) canales en vivo al mismo tiempo, ya sea con o sin una fuente de vídeo externa (VCR).

Conecte su Televisión a una Videocasetera, como se muestra.

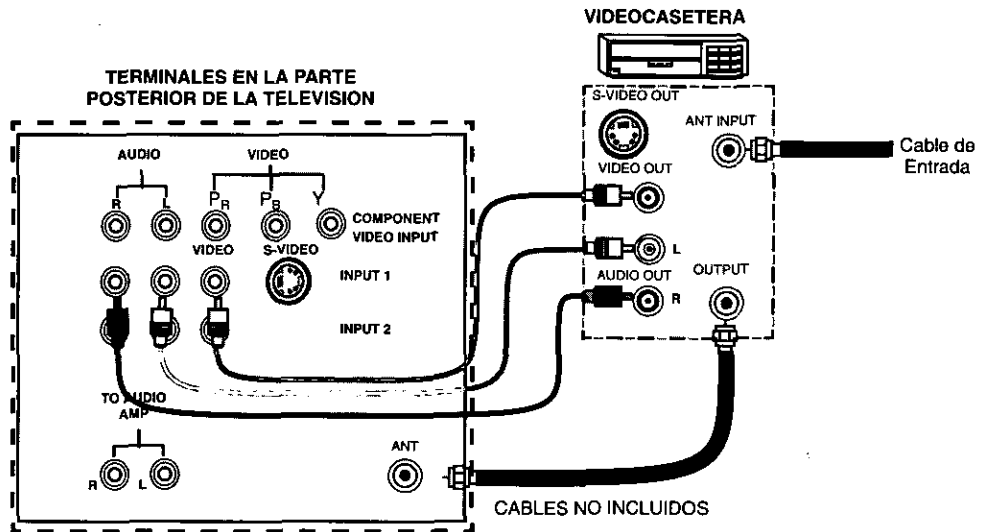

**Nota:** El Control Remoto debe programarse con los códigos que se incluyen para operar la Videocasetera. Vea Programación del Control Remoto en la **Guía de Referencia Rápida para el Control Remoto**.

### Procedimiento

Presione el botón **PIP** en el Control Remoto para visualizar el recuadro PIP.

Presione el botón de **PIP** en el Control Remoto para visualizar en la pantalla el recuadro PIP.

Para visualizar una fuente de vídeo externa en el recuadro de PIP:

- Presione el botón de **TV/VIDEO** en el Control Remoto para seleccionar la misma imagen a la que su **VCR** está conectada.
- Verifique que la **VCR** esté **ENCENDIDA**.
- Seleccione los canales de la *Imagen Principal* presionando el botón de **TV** en el Control Remoto y utilizando el teclado numérico o los botones de **CH** (Canal) arriba/abajo
- Seleccione los canales para el *recuadro de PIP* presionando el botón de **TV** y usando los botones los botones **PIP CHANNEL** arriba/abajo del Control Remoto..



#### Botón **SWAP / RECALL**

El botón de **SWAP** (CAMBIO) intercambia la fuente de las imágenes PIP y la Principal. Presione el botón **RECALL** para que aparezca en pantalla el estado de la fuente de las imágenes PIP y la Principal.

# Panasonic

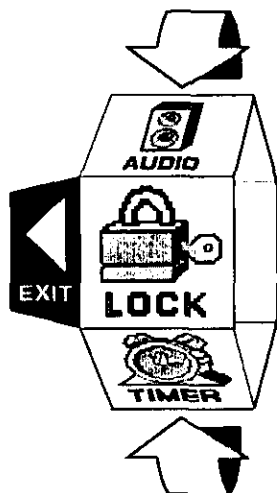

## Menú de la Guía Giratoria

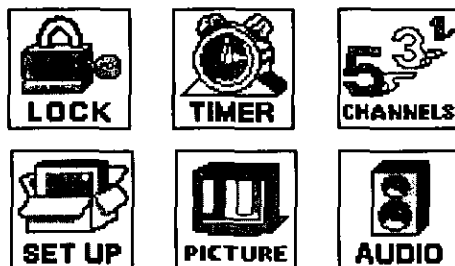

**▲▼ PARA MAS FUNCIONES  
SELECCIONAR CON ACTION**

## Navegación Básica

### Procedimiento

- ❑ Presione el botón **ACTION** (ACCION) en medio del botón azul grande en el control remoto (**algunos modelos**) para desplegar el Menú de la Guía Giratoria.

*Nota: Tenga cuidado cuando presione el botón **ACTION**. Si no se presiona justo en medio del botón, las teclas de canal o volumen se activan.*

- ❑ Presione **CH** (CANAL) arriba/abajo para hacer girar la Guía Giratoria.
- ❑ Presione el botón Izquierdo **VOL** (VOLUMEN) para salir de la Guía Giratoria.

### Navegación en el Menú de la Guía Giratoria



#### Procedimiento

- ❑ Presione el botón **ACTION** para seleccionar los elementos del menú principal. Presione los botones de **CH** arriba/abajo para realzar los submenús.
- ❑ Presione el botón Derecho **VOL** para seleccionar y ajustar las funciones.
- ❑ Presione el botón **ACTION** para regresar a los submenús.



## Control Remoto

La **Guía de Referencia Rápida para el Control Remoto** se incluye con en el empaque de esta televisión.

**Tabla de Menús de la Guía Giratoria**



MENU	DESCRIPCIÓN
	<b>AJUSTE</b>
<b>IDIOMAS</b>	<input type="checkbox"/> Seleccione menús en Inglés, Español, o Francés.
<b>PROG CNLS</b> (Programación de Canales)	<input type="checkbox"/> MODO - Seleccione Cable o Televisión. Vea la sección de Instalación en su manual. <input type="checkbox"/> ANTENA - Seleccione ANT1 ó ANT2 cuando esté en la modalidad de televisión. Vea la sección de Instalación en el manual. <input type="checkbox"/> PROGRAM AUTO - Programa automáticamente los canales con señal en la memoria. <input type="checkbox"/> PROGRAM MANUAL - Manualmente incluye o anula canales en memoria.
 (Closed Captioning - Subtítulos)	<input type="checkbox"/> CC EN MUDO - Seleccione C1-C4 para visualizar subtítulos cuando el botón MUTE (Mudo) del control remoto es presionado. <input type="checkbox"/> MODO CC - Seleccione T1-T4 ó C1-C4 para mostrar subtítulos, guía de la programación o cualquier otra información.
<b>OTROS AJ.</b> (Otros Ajustes)	<input type="checkbox"/> AUTOENCEN - Seleccione SET (AJUSTE) para encender la televisión al mismo tiempo que la Caja del Cable u otros componentes, ó seleccione OFF.
	<b>SONIDO</b>
<b>AJ. AUDIO</b> (Ajustes de Sonido)	<input type="checkbox"/> MODO - Seleccione ESTEREO, SPA (Programa Secundario De Sonido) o MONO. (Use MONO cuando la señal de estéreo es débil.) <input type="checkbox"/> BAJOS - Aumenta o disminuye los sonidos bajos. <input type="checkbox"/> ALTOS - Aumenta o disminuye los sonidos altos. <input type="checkbox"/> BALANCE - Enfatisa el volumen del altavoz derecho / izquierdo. <input type="checkbox"/> NORMAL - Reajusta BAJOS, ALTOS y BALANCE a los niveles prefijados de fábrica.
<b>OTROS AJ.</b> (Otros Ajustes)	<input type="checkbox"/> SONIDO IA - Automáticamente ajusta el volumen para mantener confortable el nivel del sonido. (El SONIDO IA no está disponible en la modalidad de VIDEO).
<b>SONIDO ENVOLVENTE</b>	<input type="checkbox"/> SPATIALIZER® - Sonido envolvente tridimensional con dos altavoces.

**Tabla de Menús de la Guía Giratoria**

<b>MENU</b>	<b>DESCRIPCIÓN</b>
<p style="text-align: center;"><b>ALTAVOCES</b></p>	<ul style="list-style-type: none"> <li><input type="checkbox"/> SI - Altavoces de la televisión funcionan normalmente.</li> <li><input type="checkbox"/> APAGADAS Y SALIDA DE AUDIO VARIABLE - Altavoces de la TV están apagados, el sonido es ajustable mediante la televisión.</li> <li><input type="checkbox"/> APAGADAS SALIDA DE AUDIO FIJA - Altavoces de la TV están apagados, el sonido es ajustable sólo mediante el amplificador externo.</li> <li><input type="checkbox"/> DOLBY CENTRAL Y SALIDA AUDIO FIJA - Hace a la televisión el canal central del sonido envolvente y el sonido es ajustable sólo mediante el amplificador externo (algunos modelos).</li> </ul>
<p style="text-align: center;"> <b>TIMER</b></p>	<p style="text-align: center;"><b>CRONOMETRO</b></p>
<p style="text-align: center;"><b>AJUSTE DE RELOJ</b></p>	<ul style="list-style-type: none"> <li><input type="checkbox"/> Ajuste la hora y día de la semana (La hora aparecerá en pantalla al encender la televisión, al presionar el botón RECALL (LLAMADA) o al cambiar canales).</li> </ul>
<p style="text-align: center;"><b>APAGADO</b> (Apagado Automático)</p>	<ul style="list-style-type: none"> <li><input type="checkbox"/> Programe la TV para que automáticamente se apague en 30, 60, ó 90 minutos. Seleccione NO para apagar el cronómetro.</li> </ul>
<p style="text-align: center;"><b>CRONOM 1</b> <b>CRONOM 2</b> (Cronómetros)</p>	<ul style="list-style-type: none"> <li><input type="checkbox"/> Programe uno o ambos cronómetros para que enciendan y apaguen la televisión a la hora seleccionada, en el canal seleccionado y los días seleccionados. (El reloj debe estar ajustado a la hora, para que las funciones del cronómetro operen).</li> </ul>
<p style="text-align: center;"> <b>PICTURE</b></p>	<p style="text-align: center;"><b>IMAGEN</b></p>
<p style="text-align: center;"><b>AJ. IMAGEN</b> (Ajustes)</p>	<ul style="list-style-type: none"> <li><input type="checkbox"/> COLOR - Ajusta la intensidad del color deseada.</li> <li><input type="checkbox"/> TINTE - Ajusta los tonos naturales de la piel.</li> <li><input type="checkbox"/> BRILLO - Ajusta las áreas oscuras para detalles más nítidos.</li> <li><input type="checkbox"/> CONTRASTE - Ajusta las área blancas de la imagen.</li> <li><input type="checkbox"/> NITIDEZ- Ajusta para dar mejor claridad a los detalles de la silueta.</li> <li><input type="checkbox"/> NORMAL- Reajusta todas las modificaciones de la imagen a los predispuestos de fábrica.</li> </ul>



**Tabla de Menús de la Guía Giratoria**

<b>MENU</b>	<b>DESCRIPCIÓN</b>
<p><b>OTROS AJ.</b> (Otros Ajustes)</p>	<ul style="list-style-type: none"> <li><input type="checkbox"/> TEMP COLOR - Ajusta la preferencia de color AZUL, ROJO, o NORMAL.</li> <li><input type="checkbox"/> COLOR AUTO - Optimiza el color para compensar la variación de la señal.</li> <li><input type="checkbox"/> AI IMAGEN - Corrige el contraste de la imagen de escena en escena (<b>algunos modelos</b>).</li> <li><input type="checkbox"/> 3D Y/C FILTRO - Minimiza el ruido y cruce de color en la imagen (<b>algunos modelos</b>).</li> </ul>
	<p style="text-align: center;"><b>CANALES</b></p>
<p><b>FAVORITOS</b></p>	<ul style="list-style-type: none"> <li><input type="checkbox"/> EXPLORA CAN - Seleccione FAV para explorar 16 canales favoritos o TODOS para explorar todos los canales, usando los botones CH arriba/abajo.</li> </ul>
<p><b>TITULOS</b></p>	<ul style="list-style-type: none"> <li><input type="checkbox"/> PREFIJADO -Asigne los números de canal para las estaciones populares de televisión prefijadas.</li> <li><input type="checkbox"/> MANUAL - Ponga los números de los canales y sus títulos manualmente.</li> <li><input type="checkbox"/> PONGA TITULO - Ponga título a las conexiones de vídeo para desplegar el equipo opcional.</li> </ul>
	<p style="text-align: center;"><b>BLOQUEO</b></p>
<p><b>MODOS</b></p>	<ul style="list-style-type: none"> <li><input type="checkbox"/> Active el bloqueo en Todos, Canales o Juego con un código secreto.</li> </ul>
<p><b>TIEMPO?</b></p>	<ul style="list-style-type: none"> <li><input type="checkbox"/> Seleccione la duración del bloqueo. (12, 24, 48 horas o SIEMPRE).</li> </ul>

**AJUSTE**

**Idiomas del Menú**

En el menú de SET UP (AJUSTE) bajo IDIOMA/LANGUE seleccione el idioma del menú ENGLISH (Inglés), ESPAÑOL o FRANCAIS (Francés).

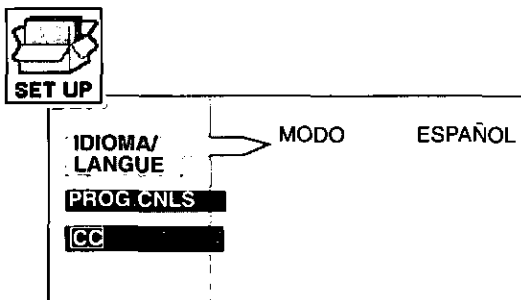

**PROG CNLS (Programación de Canales)**

En el menú de SETUP bajo PROG CNLS seleccione:

- MODE para seleccionar la modalidad de TV (antena) o CABLE dependiendo de la fuente de la señal
- ANTENA para seleccionar ANT 1 ó ANT 2 (algunos modelos).
- PROGRAMA AUTO para programar automáticamente todos los canales con señal.
- PROGRAMA MANUAL para manualmente incluir o borrar canales.

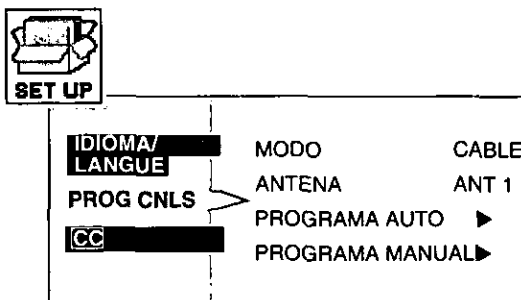

**CC (Subtítulos)**

Esta televisión tiene un decodificador integrado que despliega subtítulos (texto en letras blancas o de colores sobre un fondo negro) en pantalla. Permite al usuario leer el diálogo de un programa de televisión u otra información. El programa visto debe incluir la modalidad de subtítulos para que esta función opere.

**Modo CC**

**Procedimiento**

- En el menú de SET UP (Ajuste), seleccione **CC** (Subtítulos).
- Seleccione MODO **CC**.
- Seleccione NO, C1, C2, T1, T2, C3, C4, T3 ó T4:
  - NO - Cuando no se desea la modalidad de subtítulos.
  - C1 - Para que la información relacionada con el vídeo sea desplegada en hasta 4 líneas en pantalla a la vez. (No bloquea partes relevantes de la imagen). El texto puede ser en cualquier idioma.
  - C2 a C4 - Otras modalidades de información relacionada con el vídeo.
  - T1 - Para que la guía de la programación o cualquier otra información sea desplegada en pantalla, cuando sea disponible. (Bloquea una gran porción de la imagen en la pantalla de la televisión).
  - T2 a T4 - Para otras modalidades de información. (Bloquea una gran porción de la imagen en la pantalla de la televisión).
- Presione el botón **ACTION** para regresar a las opciones de los submenús y para salir de los menús.

**CC En Mudo**

Activa la modalidad de subtítulos en pantalla cuando el botón **MUTE** (MUDO) en el control remoto es presionado.

**Nota:** Esta función opera solamente cuando la modalidad de subtítulos está apagada (NO). El programa visto debe ser transmitido con la modalidad de subtítulos. (Consulte su guía de televisión local).

**Procedimiento**

- En el menú de SET UP, seleccione **CC** (Subtítulos).
- Seleccione **CC** EN MUDO.
- Seleccione NO, C1, C2, C3 ó C4.
- Ajuste recomendado para la modalidad de subtítulos cuando se usa el botón **MUTE** (MUDO):
  - **CC** EN MUDO: C1
  - MODO **CC**: NO
- Presione el botón **ACTION** para regresar a las opciones de los submenús, y salir de los menús.
- Presione el botón **MUTE** (MUDO) para activar la función de Subtítulos.
- Presione el botón **MUTE** (MUDO) nuevamente para desactivar la función.

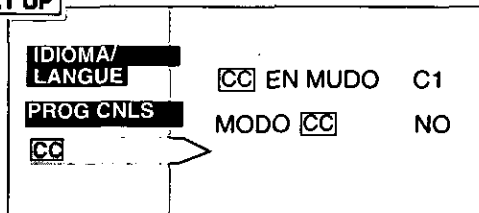

**CRONOMETRO**

**Apagado**

En el menú de TIMER (Cronómetro), seleccione APAGADO para apagar la televisión en 30, 60 ó 90 minutos. Seleccione NO para apagar el cronómetro.

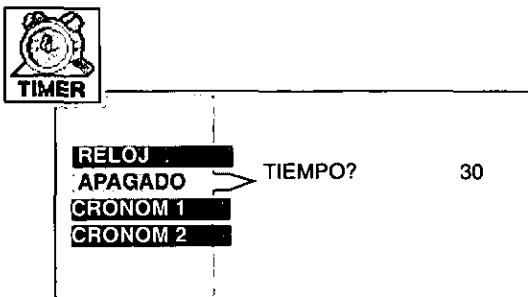

**CRONOM 1 y CRONOM 2**

En el menú de TIMER seleccione uno o ambos cronómetros, para encender y apagar la televisión a la hora seleccionada, en un canal seleccionado, en los días seleccionados.

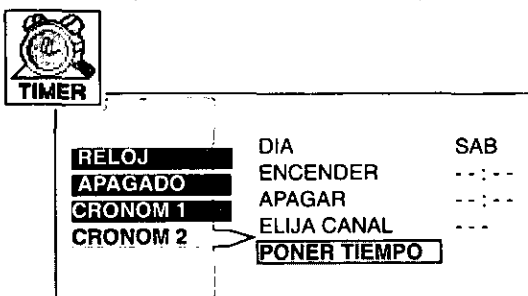

**Nota:** El reloj debe estar ajustado a la hora para que las funciones del cronómetro operen.



**Apagado después de 90 minutos**

---

La televisión se apaga automáticamente después de 90 minutos cuando se encendió con el CRONOMETRO. Si se selecciona APAGAR o si se presiona una tecla, el apagado automático de 90 minutos se cancela.



**Activación del CRONOMETRO**

---

El CRONOMETRO está activo cuando la televisión está apagada o encendida. La televisión cambiará al canal seleccionado a la hora seleccionada según se ajustó en el CRONOMETRO.

**IMAGEN**

**Otros Ajustes**

En el menú de PICTURE (Imagen) bajo OTROS AJ. seleccione:

- TEMP COLOR (temperatura) para aumentar o disminuir el rojo y el azul para acomodarse a las preferencias personales.
- COLOR AUTO para mantener la tinta y el color consistentes.
- AI IMAGEN para optimizar el contraste en la imagen (**algunos modelos**).
- 3D Y/C FILTRO para minimizar el ruido o el cruce de color en la imagen (**algunos modelos**).

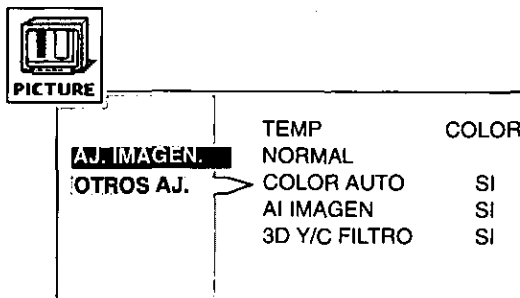

**AUDIO**

**Modalidad Dolby Central y Salida de Audio Fija (CT-32SF37 y CT-36SF37)**

En el menú de AUDIO (Sonido) bajo ALTAVOCES seleccione DOLBY CENTRAL Y SALIDA AUDIO FIJA para hacer la televisión el canal central del sonido envolvente. (Vea la sección de Instalación en el manual para la conexión de un Sistema de Teatro en Casa).

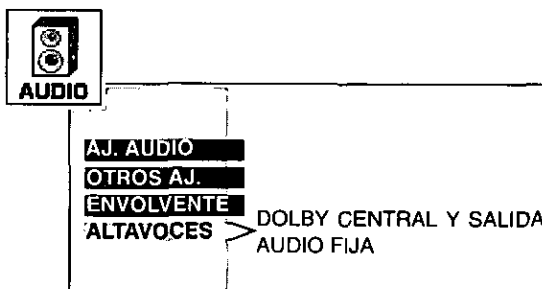

## CANALES

### Favoritos

En el menú de CHANNELS (Canales) bajo FAVORITOS seleccione:

- EXPLORA CAN FAV para introducir hasta 16 canales favoritos.
- TODOS para explorar todos los canales cuando se usan los botones CH (Canal) arriba/abajo.

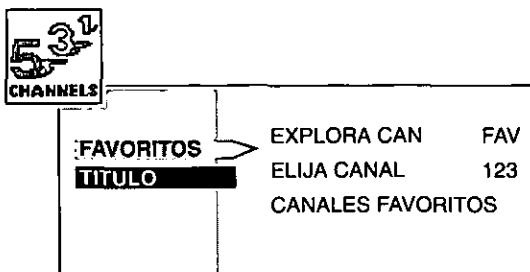

### Título

En el menú de CHANNELS bajo TITULO seleccione:

- PREFIJADO para asignar el número de canal a las estaciones populares de televisión prefijadas.
- MANUAL para introducir los números y títulos manualmente.
- PONGA TITULO para clasificar las conexiones de entrada de vídeo que se visualizan en la pantalla.

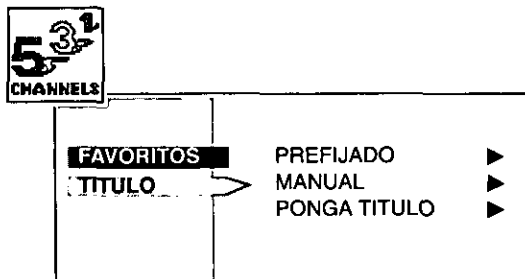

**BLOQUEO**

**Modo**

Para usar las opciones de BLOQUEO:

- ELIJA CODIGO - Use el teclado numérico para introducir un código secreto de cuatro dígitos. Después de introducir su código por primera vez, el mensaje en pantalla cambia a CAMBIAR CODIGO.

**Nota:** Use un código que sea fácil de recordar y escríbalo en un lugar seguro.

En el submenú de MODO seleccione:

- BLOQUEO para escoger:
  - NO - Para apagar la función de bloqueo.
  - TODOS- Para bloquear todos los canales y entradas de vídeo.
  - CANAL - Para bloquear hasta cuatro canales de su elección.
  - JUEGO - Para bloquear los canales 3, 4 y las entradas de vídeo.
- PROGRAMAS\* - Para usar clasificaciones en programas y vídeos.
- CAMBIAR CODIGO - Para cambiar su código secreto de cuatro dígitos.

**Nota:** Si en la opción CAMBIAR CODIGO se introduce un código diferente al usado previamente, el código nuevo se convierte en el código controlador.

Presione el botón **ACTION** (ACCION) para regresar al submenú, seleccione TIEMPO para seleccionar la duración del bloqueo (12, 24, 48 horas o SIEMPRE).

**Nota:** Sea cuidadoso al seleccionar SIEMPRE. Si siempre está seleccionado, y usted olvida su código secreto, la televisión deberá ser atendida por un técnico calificado para limpiar el ajuste del bloqueo.

Presione el botón **ACTION** (ACCION) para regresar a los submenús, y salir de los menús.

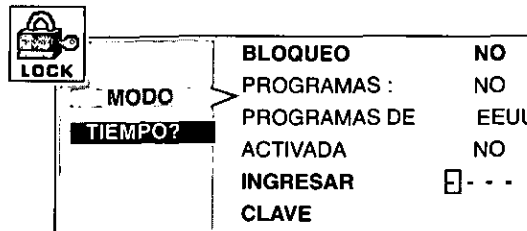

**Nota:** Si JUEGO, CANAL o TODO está seleccionado, y si una de las entradas de vídeo o de los canales bloqueados es seleccionado, el mensaje PG (Protección de los Padres) se mostrará en la esquina superior derecha de la pantalla de la televisión.

Desactive BLOQUEO al introducir nuevamente su código secreto de cuatro dígitos y seleccionando BLOQUEO NO.

\*Para más información acerca de programas vea el manual V-CHIP Guía de los Padres incluido en el paquete de la televisión.

## CONEXIÓN DEL DECODIFICADOR DE TELEVISIÓN DIGITAL (DTV-STB)

### Conexión del Decodificador de Televisión Digital (DTV-STB)

Utilice este diagrama para conectar el decodificador de Televisión Digital Panasonic (DTV-STB) a su Televisor,

Entradas para Televisión Digital en la parte posterior del Televisor

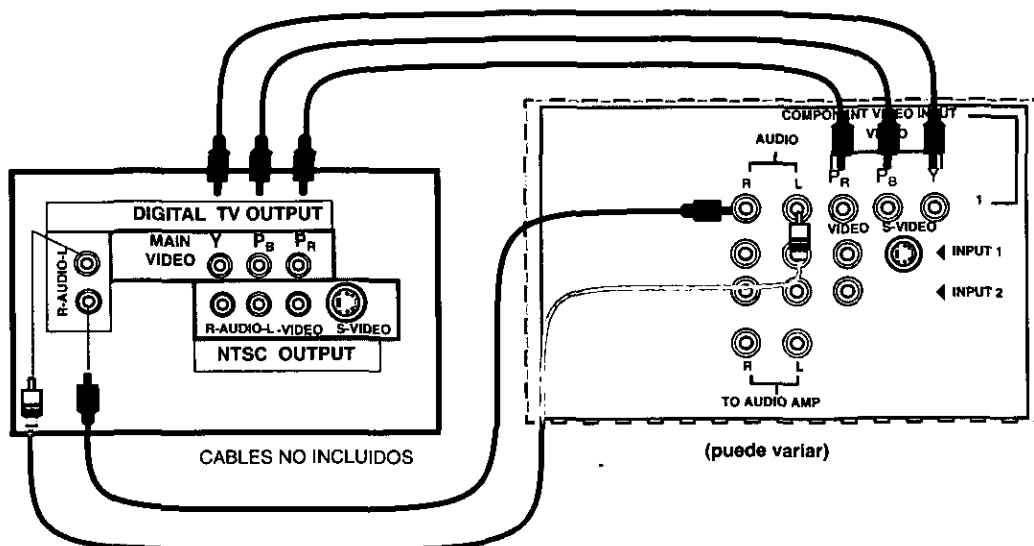

Entradas para Televisión Digital en la parte posterior del Decodificador de Televisión Digital (DTV-STB).

**Nota:** El televisor tiene dos grupos de entradas de video compuesto, cada grupo tiene tres entradas: Y, P<sub>B</sub> y P<sub>R</sub>. Las entradas separadas para las señales compuestas de color, proveen una mejor separación de luminancia y color. Utilice las entradas de audio compuesto 1 o 2; Izquierda (L) y Derecha (R) para conectar las salidas de audio de su Decodificador de Televisión Digital Panasonic (DTV-STB).



## Glosario

### Televisión Digital

La transmisión de televisión en formato digital (DTV) ya esta disponible en 10 principales ciudades de Estados Unidos. La transmisión se hace en Alta Definición (HDTV) y en Definición Estandar (SDTV). La señal en formato de Alta definición (HDTV) tiene una barrido de 1080i (barrido entrelazado) y 720p (barrido progresivo). El barrido en la señal de formato Estandar es de 480i y 480p.

### SDTV-Compatible (480p/480i)

Los modelos de Televisión compatibles con el formato Estandar de la Televisión Digital (SDTV), son capaces de recibir y proyectar en el formato estandar con el uso de un Decodificador de Televisión Digital Panasonic (DTV-STB), seleccionando un barrido de 480 líneas en modo progresivo o entrelazado. Una señal de televisión Digital se puede observar en modo estandar en cualquier relación de proporciones: 4:3 o 16:9.

### DTV Compatibility

Esta PTV puede proyectar señales con formato Digital Estandar (SDTV) en 480p y 480i con el uso de un decodificador de Televisión Digital Panasonic DTV-STB. Para observar un programa con formato digital, el Decodificador Digital (DTV-STB) debe estar conectado a las entradas de video compuesto (Y, P<sub>B</sub>, P<sub>R</sub>), a las entradas de audio.y el televisor activado en el modo *component*. Debe haber una señal con formato digital siendo transmitida y el decodificador digital debe estar sintonizado al canal adecuado.

### Barrido Progresivo

El Barrido progresivo realiza una función de des-entrelazar la señal de entrada y de manera progresiva realizar un barrido de la imagen, con esto el resultado es que aun si se observa muy cerca de la pantalla, no se detectan las líneas horizontales del barrido, que son producto de la imagen entrelazada.

## **Que es la Televisión Digital (DTV)?**

### **Que es la Televisión Digital (DTV)?**

En Abril de 1997, la Comisión Federal de Comunicaciones de los Estados Unidos de América (FCC) anuncio que para el año 2006, toda la transmisión de televisión sera en formato Digital. La transmisión digital de la televisión permitirá tener imágenes mas claras, aproximándose a la calidad de las películas de 35mm y al sonido de los discos compactos. La televisión digital incluye los formatos de Alta Definición (HDTV) y de Definición Estandar (SDTV). Las Compañías transmisoras podrán elegir su formato.

#### **HDTV (Televisión de Alta Definición)**

La señal en alta definición provee la imagen con la más alta resolución, y, además, el audio esta disponible en sonido envolvente de 5.1 canales.

#### **SDTV (Televisión de Definición Estandar)**

La señal en formato estandar permite obtener una imagen muy clara y nítida, aunque de menor resolución. Una menor resolución de imagen permite a las compañías transmisoras enviar mas de un programa por canal.

## **Cuando comenzaran las estaciones de TV a transmitir en formato Digital?**

Las estaciones de TV están obligadas a continuar transmitiendo en formato normal, además de la señal digital, al menos hasta el año 2006. Esta disposición del FCC no incluye a la Televisión por Cable ni por Satélite.

Las transmisoras deberán transmitir en formato digital a partir del año 2006, lo que sera un proceso evolutivo. De acuerdo con el FCC, la transmisión digital deber estar disponible en las 10 principales ciudades de los Estados Unidos, cubriendo el 30% de los hogares en Mayo de 1999, para finales de 1999, la transmisión digital deber estar disponible en las 30 principales ciudades de los Estados Unidos, cubriendo un 50% de los Hogares.

## **Podre adaptar mi Televisión para recibir transmisión Digital?**

Las compañías que fabrican televisores, lanzaran al mercado un decodificador de televisión Digital (DTV-STB) que permitirá ver imágenes transmitidas digitalmente. La calidad de imagen y sonido será en esos casos la misma que se obtiene actualmente de la televisión por satélite digital. Los televisores normales, no digitales, no podrán procesar señales con formato de Alta Definición (HDTV).

## **Que formato utilizarán las Televisoras?**

Actualmente existen cuatro formatos para televisión Digital: 1080i (entrelazado), 720p (progresivo), 480p y 480i. Los números más altos indican mayor resolución de imagen.

















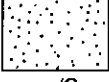

En una imagen entrelazada, las líneas impares (información de la imagen) son desplegadas primero, generando el primer campo, después las líneas pares se despliegan para formar el segundo campo, los dos campos son entrelazados para crear una imagen completa (a lo que se llama un cuadro), este proceso se repite 1/30 veces en un segundo y es imperceptible para el ojo humano.

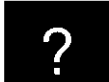
En un barrido progresivo, todas las líneas del cuadro son desplegadas de manera secuencial a una velocidad de 1/60 veces por segundo.

Las transmisoras de TV podrán escoger, diferentes niveles de resolución a lo largo del día. Por ejemplo una resolución Estandar (SDTV) para los programas durante el día y Alta definición (HDTV) para los partidos y películas nocturnas.

**Cuadro de Localización de Fallas**

Antes de solicitar servicio, establezca los síntomas y lleve a cabo las siguientes posibles soluciones.

<b>SONIDO</b>	<b>IMAGEN</b>	<b>Soluciones</b>
 Sonido Ruidoso	 Imagen Moteada	Ajuste la Ubicación y/o Conexión de la Antena
 Sonido Ruidoso	 Imagen Múltiple	Ajuste la Ubicación y la Conexión de la Antena Revise el Cable de Entrada de la Antena
 Sonido Ruidoso	 Interferencia	Aleje la TV de los Aparatos Electrodomésticos, Luces, Vehículos y Equipo Médico
 Sin Sonido	 Imagen Normal	Aumente el Volumen Revise Mute (Mudo) Revise en el Menú de Audio: ALTAVOCES > SI Cambie el Canal
 Sonido Ruidoso	 Sin Imagen/Con Motas	Ajuste apropiadamente la modalidad de TV o del Cable Revise los Cables de la Antena
 Sin Sonido	 Sin Imagen / Sin PIP	Revise que el Cable de Corriente este Enchufado a una toma de Corriente Activa Ajuste los Controles de Brillo y Audio Cambie el Canal Revise las Conexiones del Cable Programa el Control Remoto otra vez Revise la Operación de la Segunda Fuente de Video
 Sonido Normal	 Sin Color	Ajuste el Color Cambie el Canal
 Sonido Erróneo	 Imagen Normal	Revise en el menú de AUDIO que el Ajuste se encuentre en Estéreo o Mono, no en SPA
 Sonido Normal	 Caja Negra en Pantalla	Cambie CC (Subtítulos) de la Modalidad de Texto a NO
 Sonido Normal	 Imagen Normal	Reemplace las Pilas del Control Remoto
Operación Intermitente del Control Remoto		

**Panasonic Consumer Electronics Company,  
Division of Matsushita  
Electric Corporation of America**  
One Panasonic Way  
Secaucus, New Jersey 07094  
[www.panasonic.com](http://www.panasonic.com)  
(800) 222-4213

**Panasonic de Mexico, S.A. de C.V.**  
Amores No. 1120  
Col. Del Valle C.P. 03100  
México, D.F.  
Tel. (915 ó 015) 488-1000  
Fax (915 ó 015) 575-6763, 575-6765

**Panasonic Sales Company,  
Division of Matsushita Electric  
of Puerto Rico Inc. ("PSC")**  
Ave. 65 de Infantería, Km 9.5  
San Gabriel Industrial Park  
Carolina, Puerto Rico 00985  
Tel. (787) 750-4300  
Fax (787) 768-2910